



HOP-UP OPTIONS

M-05 CARBON DAMPER STAY (REAR)

ホップアップオプションズ
OP.1475

M-05 カーボンダンパーステー(リヤ)

⚠ **注意** ●小さなお子様のいる場所での作業はしないでください。工具にさわったり、パーツやビニール袋を口に入れるなどの危険な状況が考えられます。

⚠ **CAUTION** ●Keep out of reach of small children. Children must not be allowed to put parts or packaging material in their mouths.

★ 部品、※部品はセットに含まれません。
★ Shaded and ※ marked parts are not included in set.

- このセットに使用できるダンパーはOP.1000Mシャーシ用ハイグレードダンパーのようなピロボール対応のダンパーになります。
- Use dampers which can be attached with ball connectors such as Item 54000 M-Chassis Aluminum Damper Set (4pcs.).

★カーボンパーツの周りに瞬間接着剤(別売)を流して割れ止めをしてください。
★To prevent carbon parts from becoming damaged, apply instant cement (available separately) to the edges.

M-05 M, M-05 S

- ★D5の代わりに取り付けます。
- ★Use in place of D5.

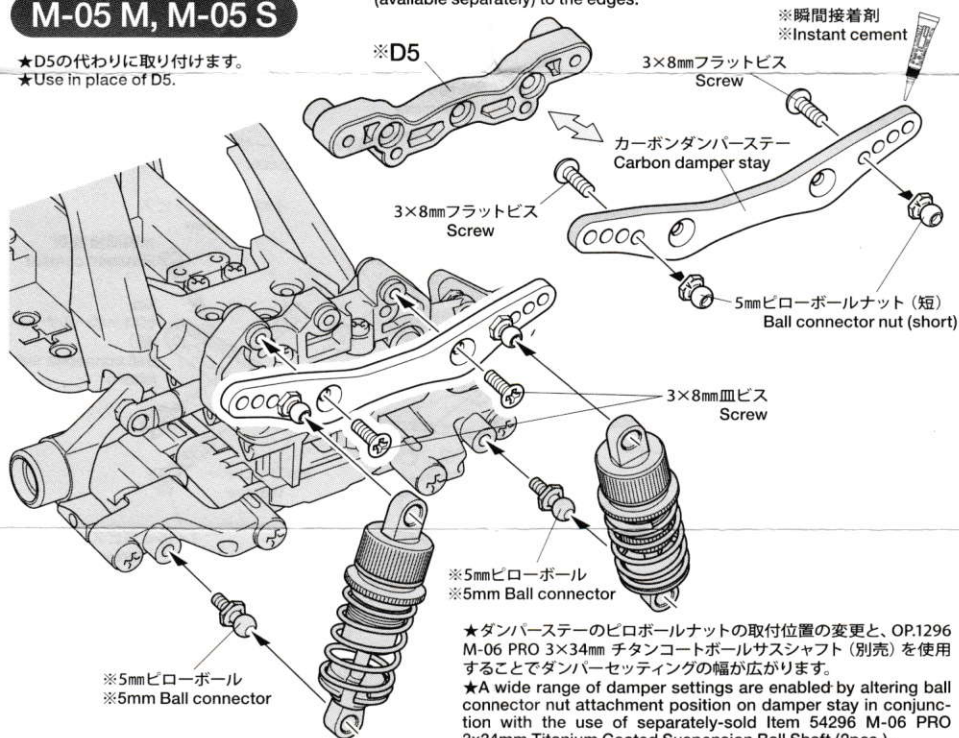

★ダンパーステーのピロボールナットの取付位置の変更や、OP.1296 M-06 PRO 3x34mm チタンコートボールサスシャフト(別売)を使用することでダンパーセッティングの幅が広がります。

★A wide range of damper settings are enabled by altering ball connector nut attachment position on damper stay in conjunction with the use of separately-sold Item 54296 M-06 PRO 3x34mm Titanium Coated Suspension Ball Shaft (2pcs.).

M-05 L

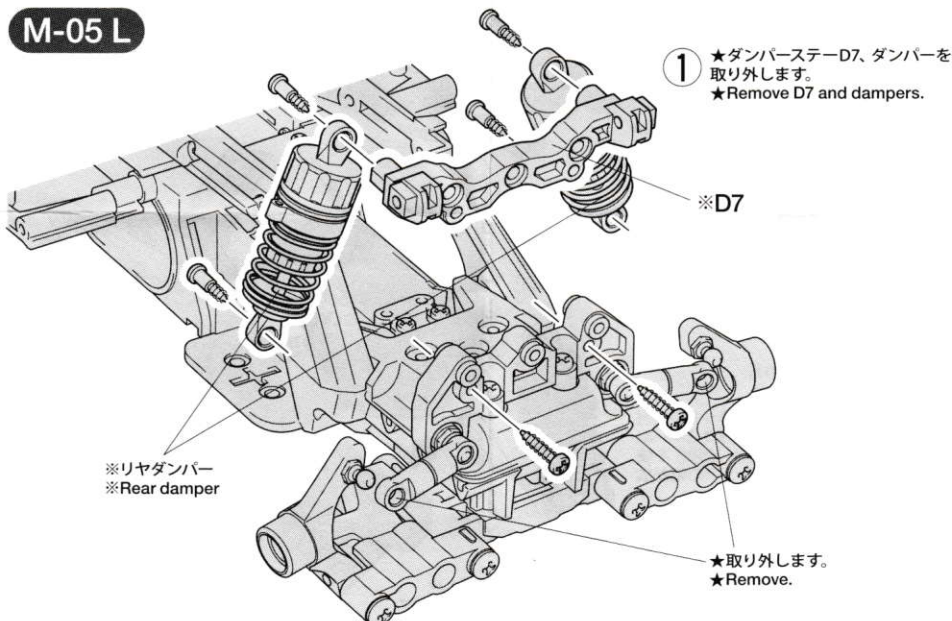

- ★ダンパーステーD7、ダンパーを取り外します。
★Remove D7 and dampers.

※リヤダンパー
※Rear damper

★取り外します。
★Remove.

M-05 L

★持ち上げる。
★Raise.

② ★リヤバルクヘッドよりA4を取り外します。
★Remove A4 from rear bulkhead.

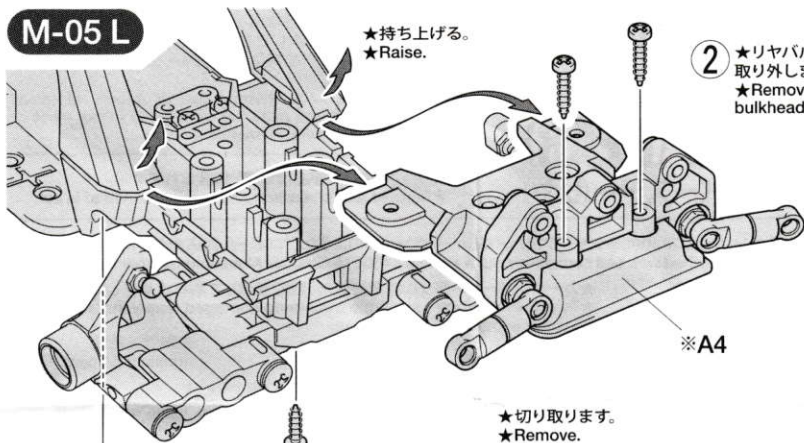

★切り取ります。
★Remove.

③ ★ダンパーステーの取り付け。
★Attaching damper stay

※D7

5.5×3mmスペーサー
Spacer

3×8mmフラットビス
Screw

5mmビローボールナット (短)
Ball connector nut (short)

5.5×3mmスペーサー
Spacer

3×8mmフラットビス
Screw

※瞬間接着剤
※Instant cement

5mm
ビローボールナット
(短)
Ball connector nut
(short)

3mmフッシャー
Washer

3×16mm皿ビス
Screw

④ ★A4の取り付け。
★Attaching A4

★持ち上げる。
★Raise.

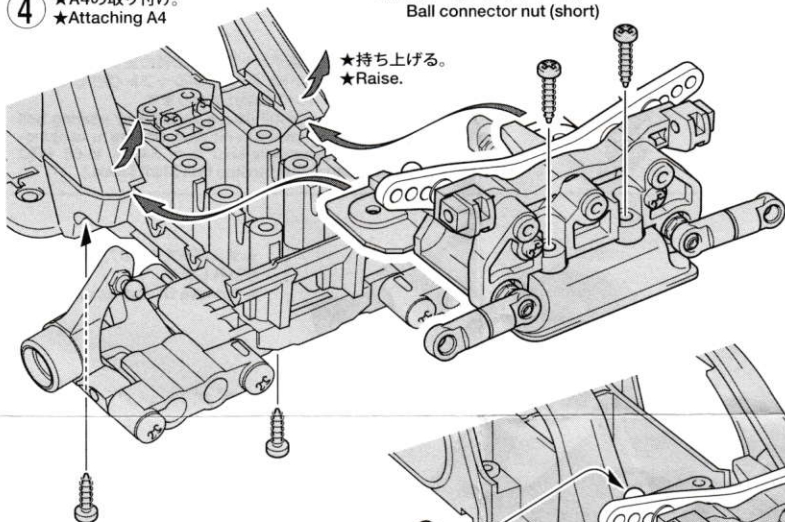

⑤ ★ダンパーの取り付け。
★Attaching dampers

★ダンパーステーのビローボールナットの取付位置の変更と、OP.1296 M-06 PRO 3×34mmチタンコートボールサスシャフト (別売) を使用することでダンパーセッティングの幅が広がります。

★A wide range of damper settings are enabled by altering ball connector nut attachment position on damper stay in conjunction with the use of separately-sold Item 54296 M-06 PRO 3x34mm Titanium Coated Suspension Ball Shaft (2pcs.).

※5mmビローボール
※5mm Ball connector

