

XV01

CHASSIS KIT

LONG DAMPER SPEC

1/10th SCALE RADIO CONTROL 4WD HIGH PERFORMANCE RACING CAR

★READY TO ASSEMBLE ELECTRIC POWERED RADIO CONTROL MODEL KIT
★BELT DRIVEN 4WD SYSTEM ★FOUR WHEEL DOUBLE WISHBONE SUSPENSION ★FULL BALL BEARINGS

ITEM 84375

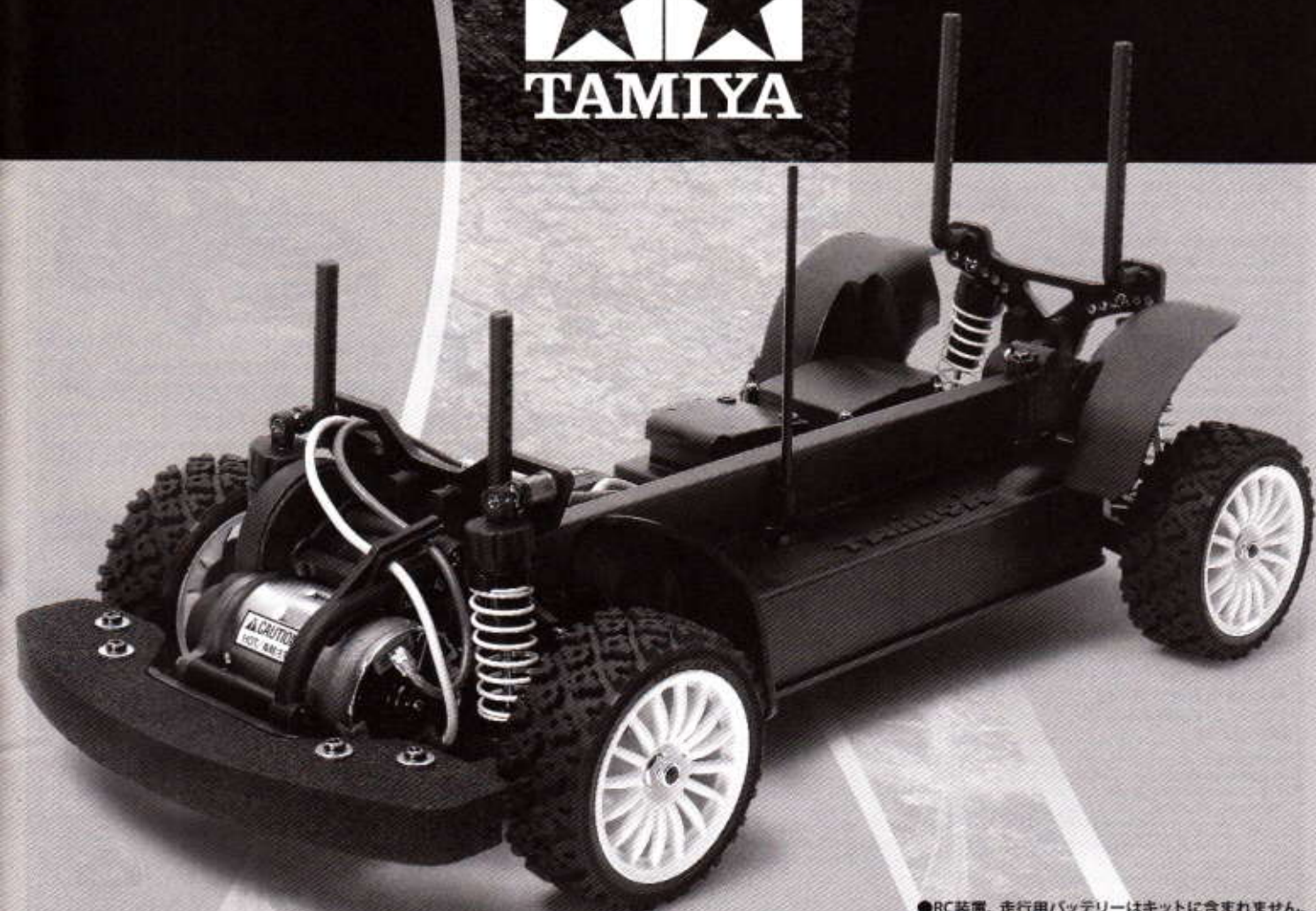

●RC装置、走行用バッテリーはキットに含まれません。

RALLY READY

1/10 電動RC 4WDレーシングカー
XV-01シャーシキット ロングダンパー仕様

XV-01 CHASSIS KIT LONG DAMPER SPEC

●小学生や組み立てにできない方は、
模型に詳しい方にお手伝いをお願いしてください。

組み立てる前に用意する物
ITEMS REQUIRED
ERFORDERLICHES ZUBEHÖR
OUTILLAGE NECESSAIRE

《ラジオコントロールメカ》

このRCカーには、ESC (FETアンプ) 付き2チャンネルプロポセット (小型受信機、小型ESC (FETアンプ)、標準型サーボのセットがお勧めです。) をご使用ください。他社製品を使用した場合、それによって生じた不具合につきましては保証いたしかねますのでご了承ください。

★取り扱いについては、それぞれの説明書をご覧ください。

《走行用バッテリー・充電器》

このキットはタミヤバッテリー専用です。専用充電器とともにご用意ください。

《使用できるサーボの大きさ》

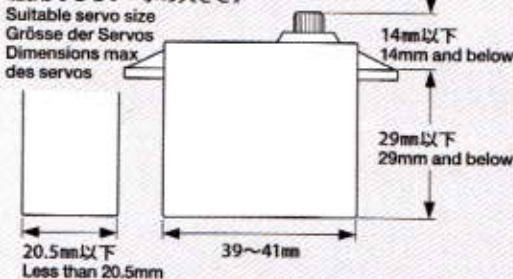

★標準型サーボをお使いください。小型サーボは搭載出来ません。
★Use standard size servo. Small size servo cannot be installed.
★Servos in Standardgröße verwenden. Kleinere Servos können nicht eingebaut werden.
★Utiliser un servo de taille standard. Un mini-servo ne peut pas être installé.

RADIO CONTROL UNIT

Standard 2-channel R/C unit plus electronic speed controller is suggested for this model (combination of small size receiver, electronic speed controller and standard size servo is recommended).

★Read and follow instructions supplied with R/C unit.

POWER SOURCE

This kit is designed to use a Tamiya battery pack. Charge battery according to manual supplied with battery.

FERNSTEUER-EINHEIT

Für dieses Modell wird eine übliche RC-Einheit mit einem elektronischen Fahrregler vorgeschlagen (eine Kombination eines kleinen Empfängers mit elektronischem Fahrregler und Servo in Normalgröße wird empfohlen).

★Lesen und befolgen Sie die der RC-Einheit beiliegende Anleitung.

STROMQUELLE

Für diesen Bausatz benötigt man den Tamiya Akkupack. Den Akku gemäß Anweisung aufladen.

ENSEMBLE DE RADIOCOMMANDE

Pour piloter ce modèle, nous vous suggérons d'employer un ensemble de radiocommande 2 voies standard avec variateur de vitesse électronique (récepteur et variateur de taille mini et servo de taille standard recommandés).

★Lire et suivre les instructions fournies avec l'ensemble R/C.

ALIMENTATION

Le moteur qui équipe ce modèle peut être alimenté par un pack d'accus Tamiya. Charger le pack selon les indications du manuel du pack et du chargeur.

タミヤ・ファインスペック 2.4G プロポ / ESC (FETアンプ) 付き

Tamiya FINESPEC 2.4G R/C system

Tamiya FINESPEC 2.4G R/C System

Ensemble R/C Tamiya FINESPEC 2.4G

(※ESCはエレクトロニック スピード コントローラーの略です。)

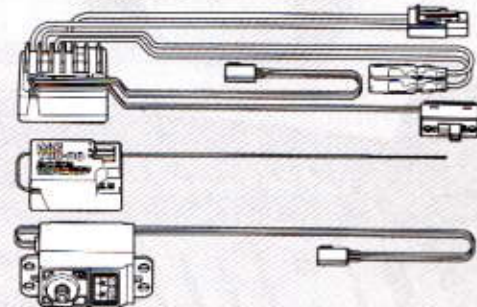

★小型サイズのESC、受信機をお勧めします。
★Small size ESC and receiver are recommended.
★Fahrregler und Empfänger kleiner Größe werden empfohlen.
★Récepteur et variateur électronique de petite taille recommandés.

ESC (FETアンプ) 付き2チャンネルプロポ
2-channel R/C unit with electronic speed controller
2-Kanal RC-Einheit mit elektronischem Fahrregler
Ensemble R/C 2 voies avec variateur électronique

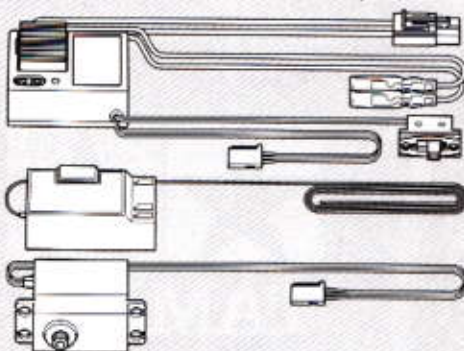

タミヤ走行用バッテリーと専用充電器

Tamiya Battery Pack and compatible charger

Tamiya Akkupack und geeignetes Ladegerät

Pack d'accus Tamiya et chargeur compatible



《走行用ボディ》

キットにはボディは含まれていません。
1/10電動カー用ボディパーツセットを別にお買い求めください。

BODY SHELL

Body shell is not included in kit. Purchase separately sold Tamiya 1/10 scale R/C polycarbonate body parts set.

KAROSSERIE

Dieser Baukasten enthält keine Karosserie. Tamiya Lexan Karosserieset Maßstab 1/10 separat erhältlich.

CARROSSERIE

Ce kit n'inclut pas la carrosserie. Se procurer séparément une carrosserie polycarbonate éhelle 1:10 TAMIYA.

《用意する工具》

RECOMMENDED TOOLS
BENÖTIGTE WERKZEUGE
OUTILLAGE

+ドライバー (大)
+ Screwdriver (large)
+ Schraubenzieher (groß)
Tournevis + (grand)



+ドライバー (小)
+ Screwdriver (small)
+ Schraubenzieher (klein)
Tournevis + (petit)



クラフトナイフ
Modeling knife
Modellbaumesser
Couteau de modéliste



ラジオペンチ
Long nose pliers
Flachzange
Pincès à becs longs

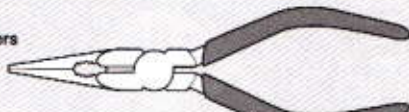

ニッパー
Side cutters
Seitenschneider
Pincès coupantes



はさみ
Scissors
Schere
Ciseaux



ピンセット
Tweezers
Pinzette
Précèlles



瞬間接着剤 (タイヤ用)

Instant cement
Sekundenkleber
Colle rapide



合成ゴム系接着剤

Synthetic rubber cement
Synthetischen Kleber
Colle Cyanolite

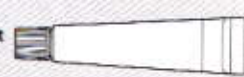

ネジ止め剤 (中強度)

Gel type thread lock
Gel förmige Schraubensicherung
Frein-filet type gel



★この他に、ヤスリ、ウエス、ノギス、Eリングセッターがあると便利です。

★A file, soft cloth, caliper and E-ring tool will also assist in construction.

★Beim Zusammenbau können eine Feile, ein weiches Tuch, ein Meßschieber und ein E-Ring-Abzieher hilfreich sein.

★Une lime, un chiffon, un pied à coulisse et un outil à circlip seront également utiles.



●組み立てる前に説明図を必ずお読みください。また、保護者の方もお読みください。



●小さなお子様のいる場所での作業はおやめください。小さな部品やビニール袋を口に入れてたりする危険があります。



●小学生やうまく組み立てられない方は、保護者の方やRCカーに詳しい方にお手伝いをお願いしてください。



●工具で固い物を切らないでください。刃が折れるなどの危険があります。



●色を塗る時や、接着剤を使う場合は必ず窓を開けて換気に注意してください。



●組み立てる時はまわりに注意してください。また、工具を振り回すようなことはやめてください。

CAUTION

- Read carefully and fully understand the instructions before commencing assembly. A supervising adult should also read the instructions if a child assembles the model.
- When assembling this kit, tools including knives are used. Extra care should be taken to avoid personal injury.
- Read and follow the instructions supplied with paints and/or cement, if used (not included in kit).
- Keep out of reach of small children. Children must not be allowed to put any parts in their mouths or pull vinyl bags over their heads.

VORSICHT

- Bevor Sie mit dem Zusammenbau beginnen, sollten Sie alle Anweisungen gelesen und verstanden haben. Falls ein Kind das Modell zusammenbaut, sollte ein beaufsichtigender Erwachsener die Bauanleitung ebenfalls gelesen haben.
- Beim Zusammenbau dieses Bausatzes werden Werkzeuge einschließlich Messer verwendet. Zur Vermeidung von Verletzungen ist besondere Vorsicht angebracht.
- Wenn Sie Farben und/oder Kleber verwenden (nicht im Bausatz enthalten), beachten und befolgen Sie die dort beiliegenden Anweisungen.
- Bausatz von kleinen Kindern fernhalten. Kindern darf keine Möglichkeit gegeben werden, irgendwelche Teile in den Mund zu nehmen oder sich Plastiktüten über den Kopf zu ziehen.

PRECAUTIONS

- Bien lire et assimiler les instructions avant de commencer l'assemblage. La construction du modèle par un enfant doit s'effectuer sous la surveillance d'un adulte.
- L'assemblage de ce kit requiert de l'outillage, en particulier des couteaux de modélisme. Manier les outils avec précaution pour éviter toute blessure.
- Lire et suivre les instructions d'utilisation des peintures et ou de la colle, si utilisées (non incluses dans le kit).
- Garder hors de portée des enfants en bas âge. Ne pas laisser les enfants mettre en bouche ou sucer les pièces, ou passer un sachet vinyl sur la tête.

《タミヤ・ファインスペック 2.4G プロボ / ESC (FETアンプ) 付き》 TAMIYA FINESPEC 2.4G R/C SYSTEM (WITH ELECTRONIC SPEED CONTROLLER)

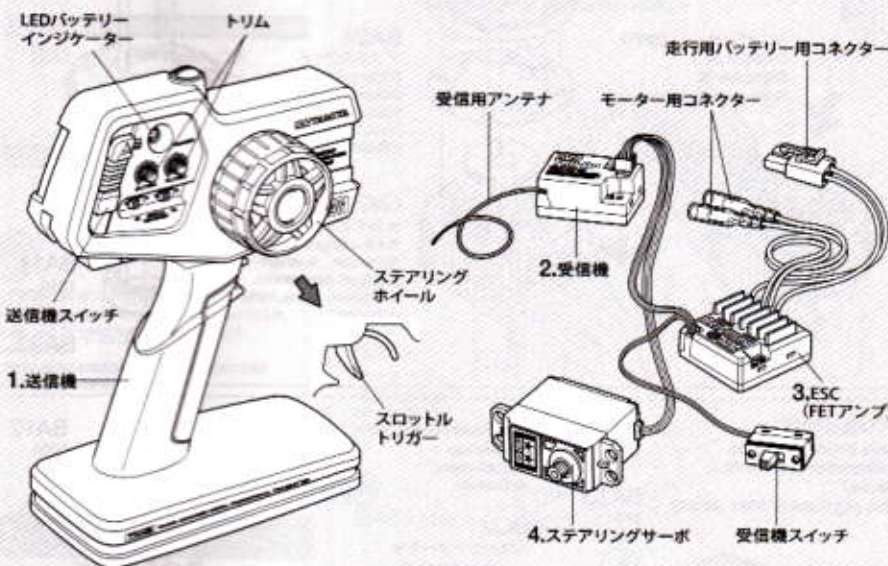

《スティックタイプ送信機》STICK TYPE TRANSMITTER

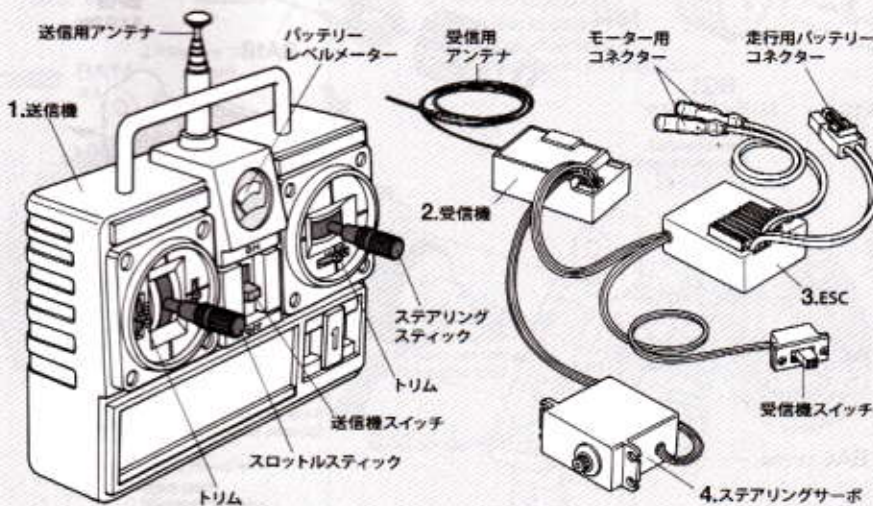

《2チャンネルプロボの名称》

1. ●送信機=コントロールボックスとなるもので、ステアリング、スロットルの操作を電波信号に変えて発信します。
●ステアリングホイール、スロットルトリガー=ステアリングホイールでステアリングサーボを、スロットルトリガーでESC (FETアンプ) をコントロールします。
2. ●受信機=送信機からの電波を受け、それをESC (FETアンプ) やサーボにつなえます。
3. ●ESC (FETアンプ)=受信機が受けた電波信号を電気的な信号に変え、車のスピードをコントロールします。
4. ●ステアリングサーボ=受信機が受けた電波信号を機械的な動きに変え、ハンドルを切ります。

COMPOSITION OF 2-CHANNEL R/C UNIT

1. ●Transmitter: Serves as control box. Steering wheel/stick and throttle trigger/stick movements are transformed into radio signals which are transmitted through the antenna.
●Wheel & Trigger: Moves servos, which steer car and adjust throttle.
2. ●Receiver: Accepts signals from the transmitter and converts them into pulses that operate the model's servo and speed controller.
3. ●Electronic speed controller: Accepts signals received from the receiver and controls the current going to the motor.
4. ●Steering servo: Transforms signals received from the receiver into mechanical movements.

ZUSAMMENSTELLUNG DER 2-KANAL RC-EINHEIT

1. ●Sender: Dient als Steuergerät. Lenkrad/-knüppel- und Gaszuggriff/-knüppelbewegungen werden in Funksignale umgewandelt und über die Antenne ausgesendet.
●Lenkrad und Gaszuggriff: Setzt die Servos in Bewegung, welche das Auto lenken und Gas geben.
2. ●Empfänger: Der Empfänger nimmt die Signale des Senders auf und wandelt sie in Steuerimpulse für das Lenkservo und den Fahrregler um.
3. ●Elektronischer Fahrregler: Erhält Steuersignale vom Empfänger und regelt den zum Motor fließenden Strom.
4. ●Lenkservo: Wandelt die vom Empfänger kommenden Lenksignale in mechanische Bewegung um.

COMPOSITION D'UN ENSEMBLE R/C 2 VOIES

1. ●Émetteur: sert de boîtier de commande. Les actions sur le manche de direction/volant ou sur le manche de gaz/gâchette sont converties en signaux radio transmis par le biais de l'antenne.
●Volant/Gâchette: permettent de contrôler respectivement la direction et le régime moteur du modèle.
2. ●Récepteur: capte les signaux de l'émetteur, les convertit en impulsions et contrôle les mouvements du(de)s servo(s) et le variateur électronique de vitesse.
3. ●Variateur électronique de vitesse: reçoit un signal du récepteur et régule la quantité de courant alimentant le moteur.
4. ●Servo de direction: convertit les signaux émanant du récepteur en mouvements mécaniques.



作る前にならず
お読みください。
Read before assembly.
Erst lesen - dann bauen.
Lire avant assemblage.

★お買い求めの際、また組み立ての前には必ず内容をお確かめください。万一不良部品、不足部品などありました場合には、お買い求めの販売店にご相談ください。

★小さなビス、ナット類が多く、よく似た形の部品もあります。図をよく見てゆっくりに確実に組んでください。金具部品は少し多めに入っています。予備として使ってください。

このマークはモリブデングリスを塗る部分に指示しました。必ず、グリスアップして、組みこんでください。

★Study the instructions thoroughly before assembly.
★There are many small screws, nuts and similar parts. Assemble them carefully referring to the drawings. To prevent trouble and finish the model with good performance, it is necessary to assemble each step exactly as shown.

Apply molybdenum grease to the places shown by this mark. Apply grease first, then assemble.

★Vor Baubeginn die Bauanleitung genau durchlesen.

★Viele kleine Schrauben und Muttern etc. müssen genau der Anleitung nach eingebaut werden. Exaktes Bauen bringt ein gutes Modell mit bester Leistung.

Stellen mit diesem Zeichen erst Molybdänfett, dann zusammenbauen.

★Assimilez les instructions parfaitement avant l'assemblage.
★Il y a beaucoup de petites vis, d'écrous et de pièces similaires. Les assembler soigneusement en se référant aux dessins. Pour éviter les erreurs suivre les stades du montage dans l'ordre indiqué.

Graisse de molybdène les endroits indiqués par ce symbole. Graisser d'abord, assembler ensuite.

A

1~6

袋詰Aを使用します
BAG A / BEUTEL A / SACHET A

1

2×8mm六角皿タッピングビス
Tapping screw
Schneidschraube
Vis taraudeuse

BA5 ×8

5×10×0.3mmシム
Shim
Scheibe
Cale

BA8 ×4

BA11 ×4
1510ベアリング
Ball bearing
Kugellager
Roulement à billes

BA16 1.6×8mmシャフト
Shaft
Achse
Axe

BA20 ×4
デフジョイントカップ
Differential joint cup
Differential-Gelenkkapsel
Noix de différentiel

BA22 5mm O-ring
O-ring
O-Ring
Joint torique

BA23 ウレタンブッシュ
Urethane bushing
Urethan-Buchse
Bague polyuréthane

GV1

GV2

GV3

GV1

GV2

GV1

GV2

GV1

GV2

GV1

GV2

GV1

GV2

GV1

GV2

GV1

GV2

GV1

GV2

GV1

GV2

GV1

GV2

GV1

GV2

GV1

GV2

GV1

GV2

GV1

GV2

GV1

GV2

GV1

GV2

GV1

GV2

GV1

GV2

GV1

GV2

GV1

1

デフギヤの組み立て Differential gear Differentialgetriebe Différentiel

★2倍作ります。
★Make 2.
★2 Satz anfertigen.
★Faire 2 jeux.

★きれいに切り取ります。
★Remove.
★Entfernen.
★Enlever.

★みぞに入れます。
★Fit into grooves.
★In die Ausnehmungen einpassen.
★Insérer dans les rainures.

★Fill with oil up to the level of GV3.
★Mit Öl bis auf Höhe von GV3 füllen.
★Remplir jusqu'au niveau de GV3.

上下反転
Turn upside down.
Die Oberseite nach unten drehen.
Retourner.

★みぞに入れます。
★Fit into grooves.
★In die Ausnehmungen einpassen.
★Insérer dans les rainures.

★Fill with oil up to the level of GV3.
★Mit Öl bis auf Höhe von GV3 füllen.
★Remplir jusqu'au niveau de GV3.

上下反転
Turn upside down.
Die Oberseite nach unten drehen.
Retourner.

★みぞに入れます。
★Fit into grooves.
★In die Ausnehmungen einpassen.
★Insérer dans les rainures.

★Fill with oil up to the level of GV3.
★Mit Öl bis auf Höhe von GV3 füllen.
★Remplir jusqu'au niveau de GV3.

上下反転
Turn upside down.
Die Oberseite nach unten drehen.
Retourner.

★みぞに入れます。
★Fit into grooves.
★In die Ausnehmungen einpassen.
★Insérer dans les rainures.

★Fill with oil up to the level of GV3.
★Mit Öl bis auf Höhe von GV3 füllen.
★Remplir jusqu'au niveau de GV3.

上下反転
Turn upside down.
Die Oberseite nach unten drehen.
Retourner.

★みぞに入れます。
★Fit into grooves.
★In die Ausnehmungen einpassen.
★Insérer dans les rainures.

★Fill with oil up to the level of GV3.
★Mit Öl bis auf Höhe von GV3 füllen.
★Remplir jusqu'au niveau de GV3.

上下反転
Turn upside down.
Die Oberseite nach unten drehen.
Retourner.

★みぞに入れます。
★Fit into grooves.
★In die Ausnehmungen einpassen.
★Insérer dans les rainures.

★Fill with oil up to the level of GV3.
★Mit Öl bis auf Höhe von GV3 füllen.
★Remplir jusqu'au niveau de GV3.

上下反転
Turn upside down.
Die Oberseite nach unten drehen.
Retourner.

★みぞに入れます。
★Fit into grooves.
★In die Ausnehmungen einpassen.
★Insérer dans les rainures.

★Fill with oil up to the level of GV3.
★Mit Öl bis auf Höhe von GV3 füllen.
★Remplir jusqu'au niveau de GV3.

上下反転
Turn upside down.
Die Oberseite nach unten drehen.
Retourner.

★みぞに入れます。
★Fit into grooves.
★In die Ausnehmungen einpassen.
★Insérer dans les rainures.

★Fill with oil up to the level of GV3.
★Mit Öl bis auf Höhe von GV3 füllen.
★Remplir jusqu'au niveau de GV3.

上下反転
Turn upside down.
Die Oberseite nach unten drehen.
Retourner.

★みぞに入れます。
★Fit into grooves.
★In die Ausnehmungen einpassen.
★Insérer dans les rainures.

★Fill with oil up to the level of GV3.
★Mit Öl bis auf Höhe von GV3 füllen.
★Remplir jusqu'au niveau de GV3.

上下反転
Turn upside down.
Die Oberseite nach unten drehen.
Retourner.

★みぞに入れます。
★Fit into grooves.
★In die Ausnehmungen einpassen.
★Insérer dans les rainures.

★Fill with oil up to the level of GV3.
★Mit Öl bis auf Höhe von GV3 füllen.
★Remplir jusqu'au niveau de GV3.

上下反転
Turn upside down.
Die Oberseite nach unten drehen.
Retourner.

★みぞに入れます。
★Fit into grooves.
★In die Ausnehmungen einpassen.
★Insérer dans les rainures.

★Fill with oil up to the level of GV3.
★Mit Öl bis auf Höhe von GV3 füllen.
★Remplir jusqu'au niveau de GV3.

上下反転
Turn upside down.
Die Oberseite nach unten drehen.
Retourner.

★みぞに入れます。
★Fit into grooves.
★In die Ausnehmungen einpassen.
★Insérer dans les rainures.

★Fill with oil up to the level of GV3.
★Mit Öl bis auf Höhe von GV3 füllen.
★Remplir jusqu'au niveau de GV3.

上下反転
Turn upside down.
Die Oberseite nach unten drehen.
Retourner.

★みぞに入れます。
★Fit into grooves.
★In die Ausnehmungen einpassen.
★Insérer dans les rainures.

★Fill with oil up to the level of GV3.
★Mit Öl bis auf Höhe von GV3 füllen.
★Remplir jusqu'au niveau de GV3.

上下反転
Turn upside down.
Die Oberseite nach unten drehen.
Retourner.

★みぞに入れます。
★Fit into grooves.
★In die Ausnehmungen einpassen.
★Insérer dans les rainures.

★Fill with oil up to the level of GV3.
★Mit Öl bis auf Höhe von GV3 füllen.
★Remplir jusqu'au niveau de GV3.

上下反転
Turn upside down.
Die Oberseite nach unten drehen.
Retourner.

★みぞに入れます。
★Fit into grooves.
★In die Ausnehmungen einpassen.
★Insérer dans les rainures.

★Fill with oil up to the level of GV3.
★Mit Öl bis auf Höhe von GV3 füllen.
★Remplir jusqu'au niveau de GV3.

上下反転
Turn upside down.
Die Oberseite nach unten drehen.
Retourner.

★みぞに入れます。
★Fit into grooves.
★In die Ausnehmungen einpassen.
★Insérer dans les rainures.

★Fill with oil up to the level of GV3.
★Mit Öl bis auf Höhe von GV3 füllen.
★Remplir jusqu'au niveau de GV3.

上下反転
Turn upside down.
Die Oberseite nach unten drehen.
Retourner.

★みぞに入れます。
★Fit into grooves.
★In die Ausnehmungen einpassen.
★Insérer dans les rainures.

★Fill with oil up to the level of GV3.
★Mit Öl bis auf Höhe von GV3 füllen.
★Remplir jusqu'au niveau de GV3.

上下反転
Turn upside down.
Die Oberseite nach unten drehen.
Retourner.

★みぞに入れます。
★Fit into grooves.
★In die Ausnehmungen einpassen.
★Insérer dans les rainures.

★Fill with oil up to the level of GV3.
★Mit Öl bis auf Höhe von GV3 füllen.
★Remplir jusqu'au niveau de GV3.

上下反転
Turn upside down.
Die Oberseite nach unten drehen.
Retourner.

2

3×16mm皿ビス
Screw
Schraube
Vis

BA4 ×1

5×0.2mmシム
Shim
Scheibe
Cale

BA9 ×1

1050ベアリング
Ball bearing
Kugellager
Roulement à billes

BA12 ×1

840ベアリング
Ball bearing
Kugellager
Roulement à billes

BA13 ×3

2×8mmシャフト
Shaft
Achse
Axe

BA15 ×1

BA18 メインシャフト
Main shaft
Hauptwelle
Axe principal

BA19 ミドルシャフト
Middle shaft
Zwischenwelle
Axe central

BA4 3×16mm

BA13 840

BA15 2×8mm

NN4

BA19

BG1

BA13 840

A2

BA4 3×16mm

BA13 840

BA18

BA19

BA4 3×16mm

2

フロントギヤの取り付け Attaching gears (front gearbox) Einbau der Zahnäder (vorderes Getriebegehäuse) Installation des pignons (carter avant)

★きれいに切り取ります。
★Remove.
★Entfernen.
★Enlever.

★みぞに入れます。
★Fit into grooves.
★In die Ausnehmungen einpassen.
★Insérer dans les rainures.

★Fill with oil up to the level of GV3.
★Mit Öl bis auf Höhe von GV3 füllen.
★Remplir jusqu'au niveau de GV3.

上下反転
Turn upside down.
Die Oberseite nach unten drehen.
Retourner.

★みぞに入れます。
★Fit into grooves.
★In die Ausnehmungen einpassen.
★Insérer dans les rainures.

★Fill with oil up to the level of GV3.
★Mit Öl bis auf Höhe von GV3 füllen.
★Remplir jusqu'au niveau de GV3.

上下反転
Turn upside down.
Die Oberseite nach unten drehen.
Retourner.

★みぞに入れます。
★Fit into grooves.
★In die Ausnehmungen einpassen.
★Insérer dans les rainures.

★Fill with oil up to the level of GV3.
★Mit Öl bis auf Höhe von GV3 füllen.
★Remplir jusqu'au niveau de GV3.

上下反転
Turn upside down.
Die Oberseite nach unten drehen.
Retourner.

★みぞに入れます。
★Fit into grooves.
★In die Ausnehmungen einpassen.
★Insérer dans les rainures.

★Fill with oil up to the level of GV3.
★Mit Öl bis auf Höhe von GV3 füllen.
★Remplir jusqu'au niveau de GV3.

上下反転
Turn upside down.
Die Oberseite nach unten drehen.
Retourner.

★みぞに入れます。
★Fit into grooves.
★In die Ausnehmungen einpassen.
★Insérer dans les rainures.

★Fill with oil up to the level of GV3.
★Mit Öl bis auf Höhe von GV3 füllen.
★Remplir jusqu'au niveau de GV3.

上下反転
Turn upside down.
Die Oberseite nach unten drehen.
Retourner.

★みぞに入れます。
★Fit into grooves.
★In die Ausnehmungen einpassen.
★Insérer dans les rainures.

★Fill with oil up to the level of GV3.
★Mit Öl bis auf Höhe von GV3 füllen.
★Remplir jusqu'au niveau de GV3.

上下反転
Turn upside down.
Die Oberseite nach unten drehen.
Retourner.

★みぞに入れます。
★Fit into grooves.
★In die Ausnehmungen einpassen.
★Insérer dans les rainures.

★Fill with oil up to the level of GV3.
★Mit Öl bis auf Höhe von GV3 füllen.
★Remplir jusqu'au niveau de GV3.

上下反転
Turn upside down.
Die Oberseite nach unten drehen.
Retourner.

3

BA2 ×4 3×8mm丸ビス
Screw
Schraube
Vis

BA7 ×1 2.5mmEリング
E-Ring
Circlip

BA15 ×1 2×8mmシャフト
Shaft
Achse
Axe

★各部品の寸法精度を高めてあります。組み立てにはヤスリ、ドリル、タップ等での加工が必要な場合があります。ネジの下穴加工にはタップをご利用ください。

★As this kit is for experienced users, design tolerances of parts are very tight. Files and drills will be used for fine adjustment. Make threads using M3x0.5mm Thread Forming Tap.

★Dies ist ein Bausatz für Fortgeschrittene, daher sind die Toleranzen bei der Auslegung der Teile sehr eng. Zur Anpassung sind ggf. Feilen und Bohrer erforderlich. Unter Verwendung des M3x0.5mm Gewindeschneiders Gewinde schneiden.

★Ce kit étant destiné à des utilisateurs expérimentés, les tolérances de conception des pièces sont minimes. Limes et forets seront utilisés pour les réglages fins. Faire un filetage avec un outil à fileter M3x0.5mm.

3

フロントギヤケースの組み立て
Front gearbox
Vorderes Getriebegehäuse
Carter avant

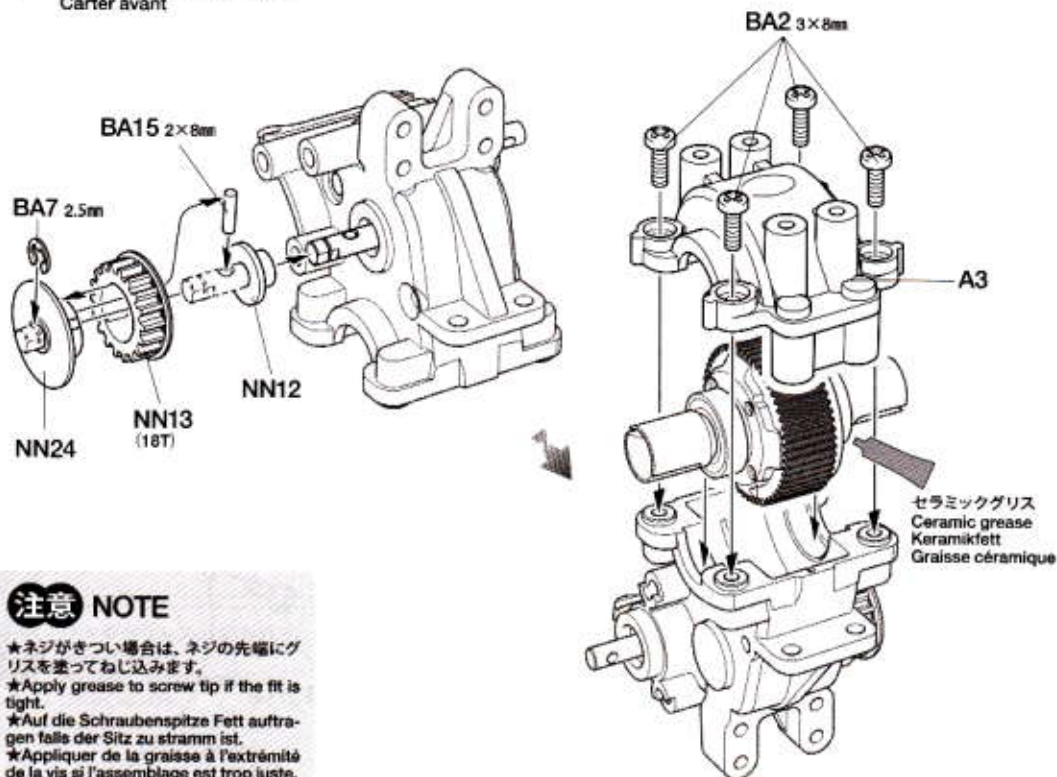

注意 NOTE

★ネジがきつい場合は、ネジの先端にグリスを塗ってねじ込みます。

★Apply grease to screw tip if the fit is tight.

★Auf die Schraubenspitze Fett auftragen falls der Sitz zu stramm ist.

★Appliquer de la graisse à l'extrémité de la vis si l'assemblage est trop juste.

4

BA1 ×3 3×40mm丸ビス
Screw
Schraube
Vis

BA2 ×4 3×8mm丸ビス
Screw
Schraube
Vis

※の部品はキットには含まれていません。
Parts marked ※ are not included in kit.
Teile mit ※ sind im Bausatz nicht enthalten.
Les pièces marquées ※ ne sont pas incluses dans le kit.

4

モータープレートの取り付け
Attaching motor plate
Motor-Platte-Einbau
Fixation de la plaquette-moteur

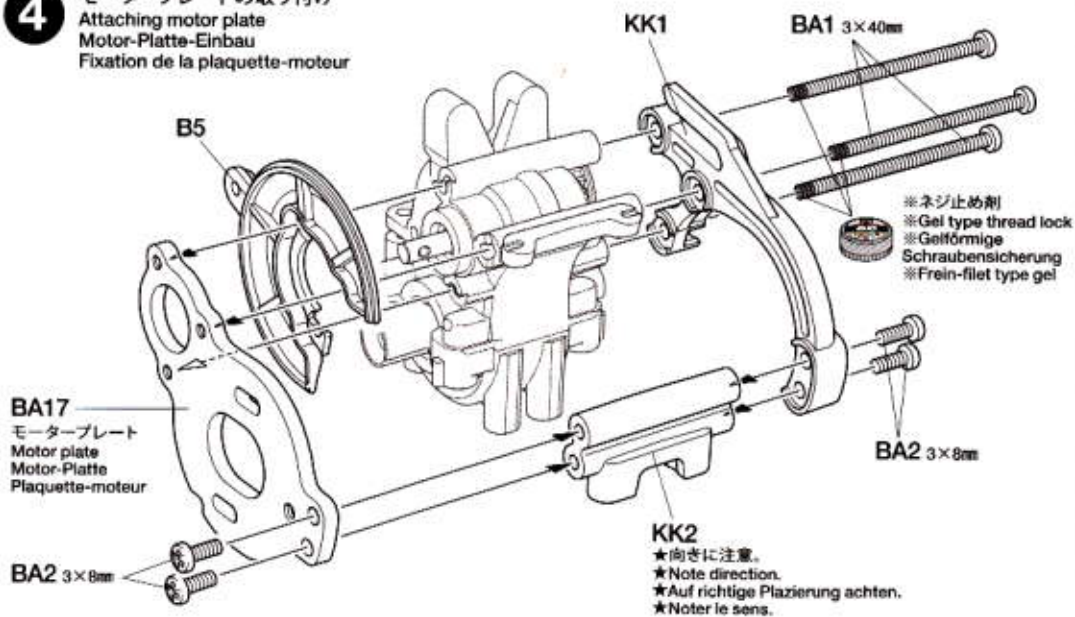

5

BA3 ×4 3×6mm丸ビス
Screw
Schraube
Vis

BA14 ×1 2×9mmシャフト
Shaft
Achse
Axe

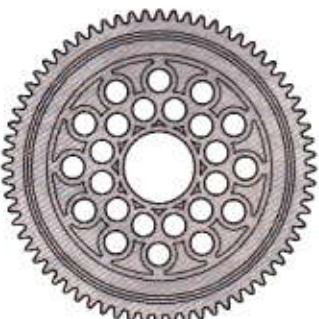

BA27 ×1 68Tスパーク
Spur gear
Stirnradgetriebe
Pignon intermédiaire

5

スパークの取り付け
Attaching spur gear
Stirnradgetriebe-Einbau
Fixation du pignon intermédiaire

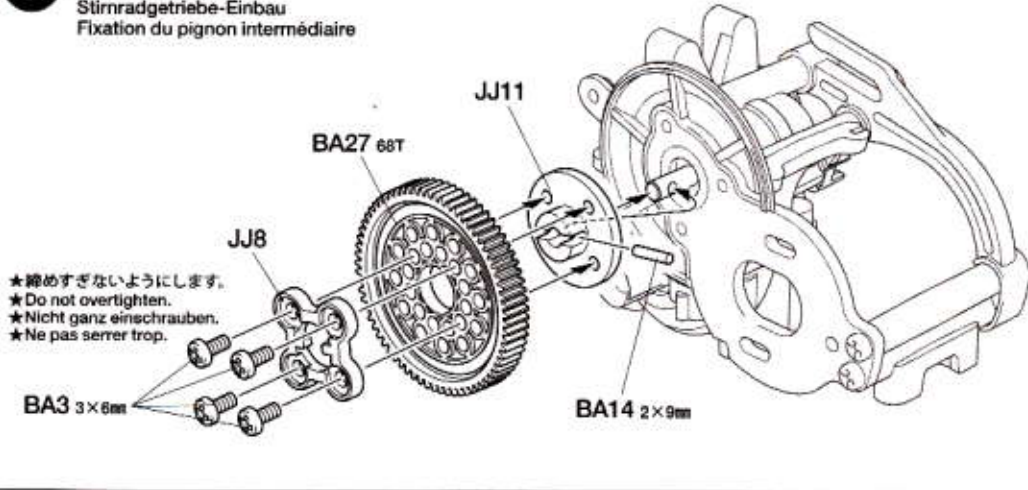

6

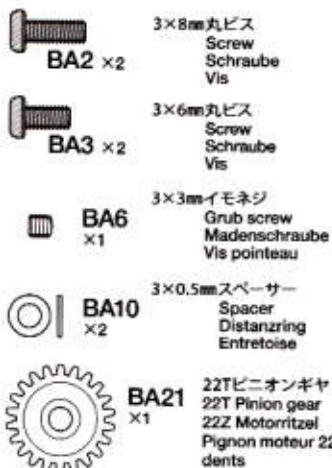

6

モーターの取り付け
Attaching motor
Motor-Einbau
Fixation du moteur

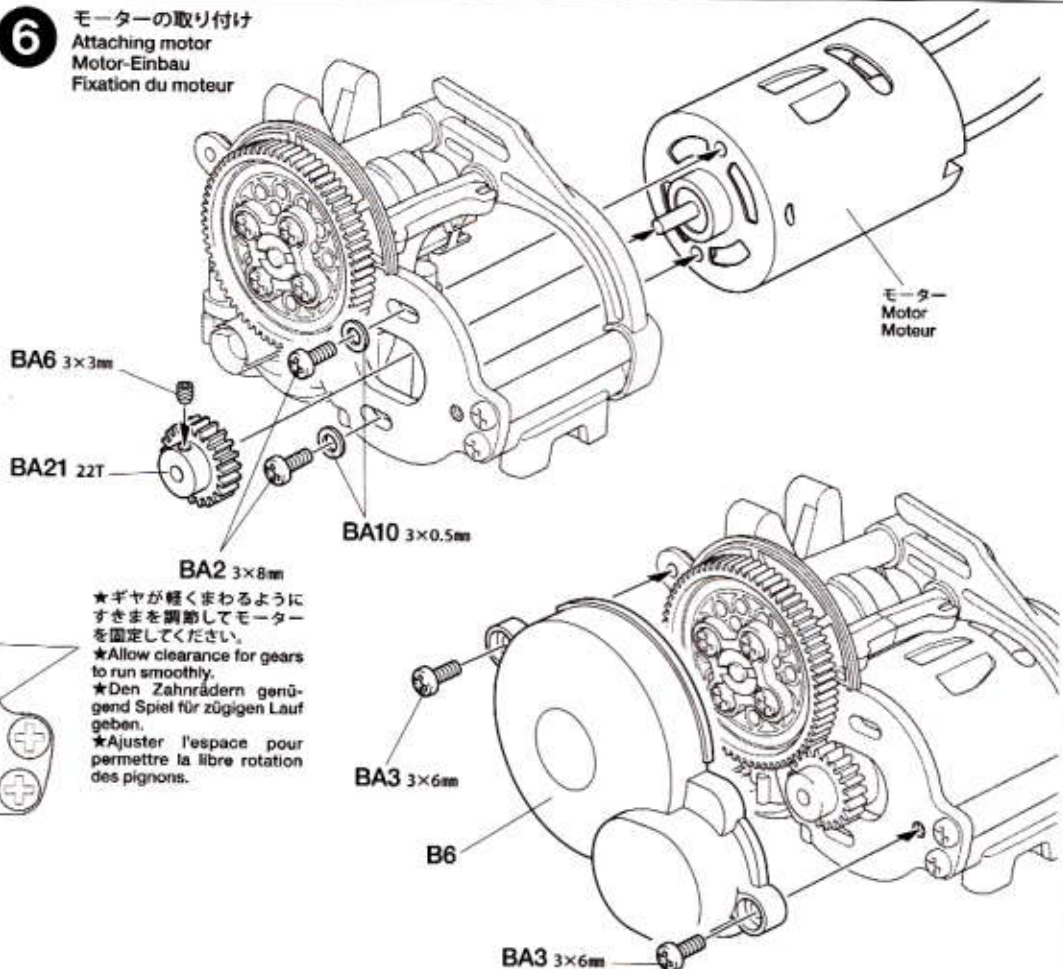

B

7~10

袋結Bを使用します
BAG B / BEUTEL B / SACHET B

7

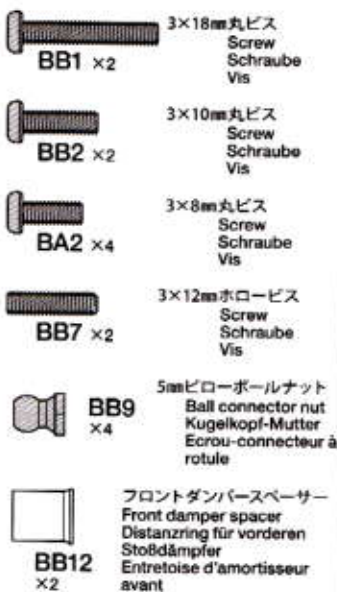
注意
CAUTION

★瞬間接着剤(別売)を流して割れ止めをしてください。
★Apply instant cement (available separately) to the edges.
★Sekundenkleber (separat erhältlich) auftragen.
★Appliquer de la colle cyanoacrylate (disponible séparément).

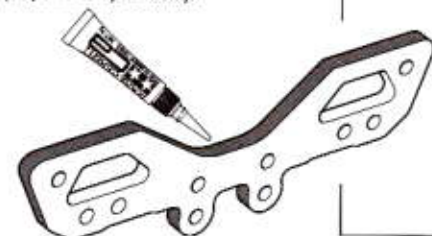

7

フロントダンパーステーの取り付け
Attaching front damper stay
Einbau der vordere Dämpferstrebe
Fixation du support d'amortisseur avant

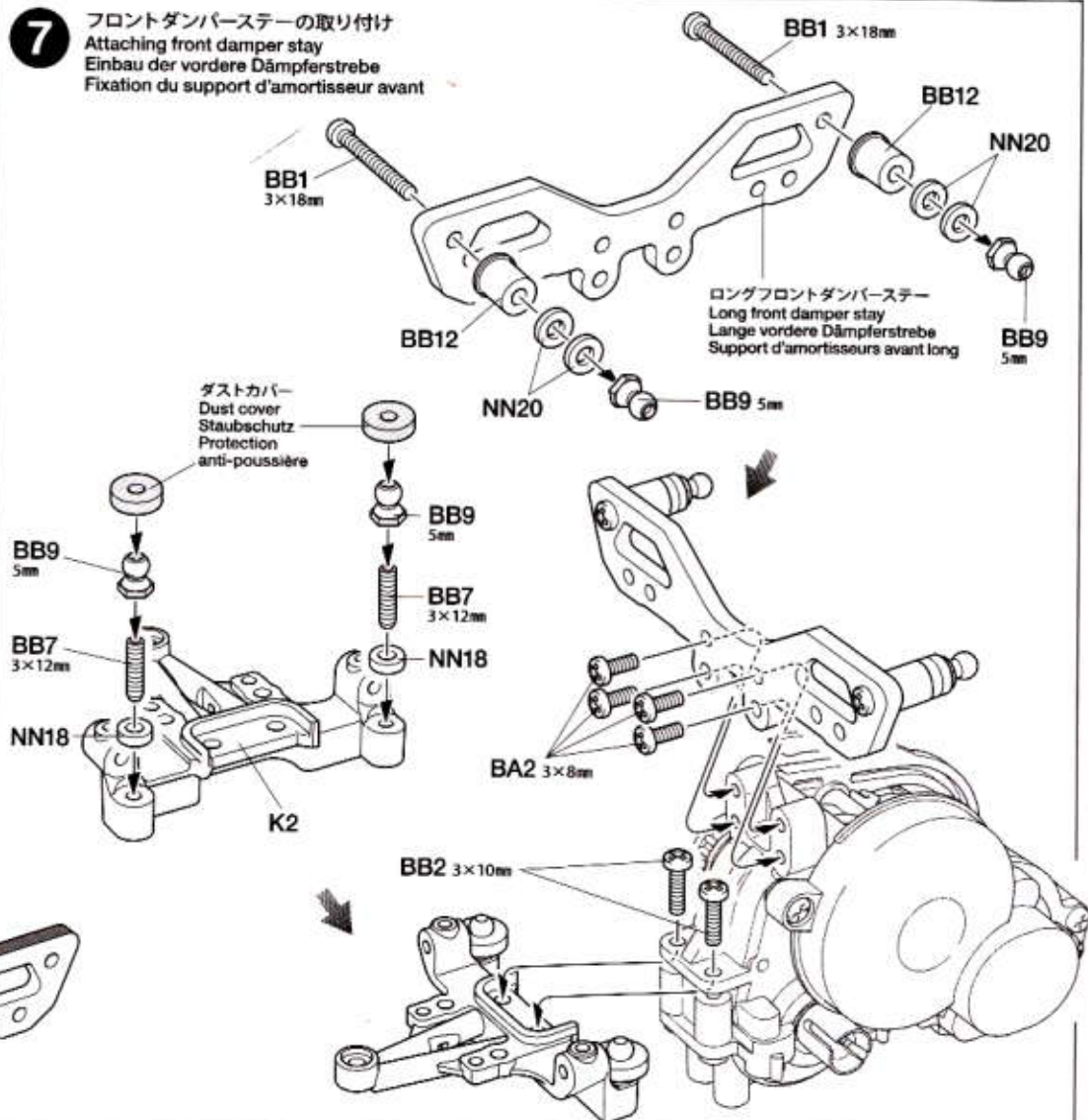

10

-  3×18mmフラットビス
Screw
Schraube
Vis
BB3 ×1
-  3mmロックナット (薄)
Lock nut (thin)
Sicherungsmutter (dünn)
Ecrou de blocage (fin)
BB4 ×1
-  3mmナット
Nut
Mutter
Ecrou
BB5 ×1
-  3mmワッシャー
Washer
Beilagscheibe
Rondelle
BB6 ×2
-  3×0.2mmシム
Shim
Scheibe
Cale
BB10 ×3
-  630ベアリング
Ball bearing
Kugellager
Roulement à billes
BB11 ×2

10

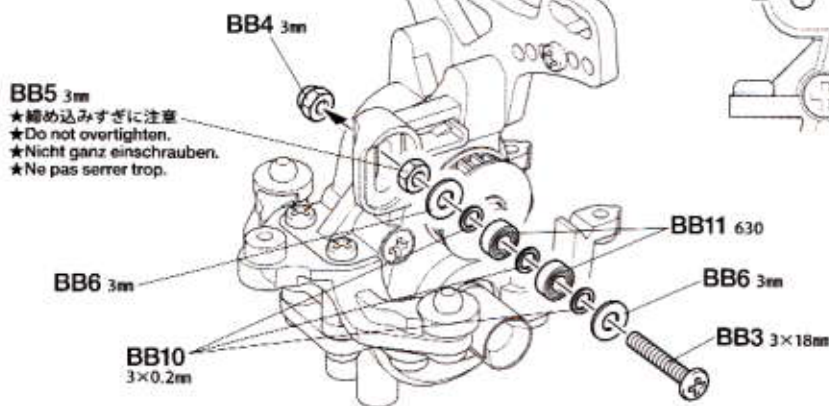

ベルトテンショナーの組み立て
Attaching belt tensioner
Einbau des Riemenspanners
Fixation du tendeur de poulie



11~17

袋詰Cを使用します
BAG C / BEUTEL C / SACHET C

11

-  3×6mm丸ビス
Screw
Schraube
Vis
BA3 ×2
-  3×8mm皿ビス
Screw
Schraube
Vis
BC1 ×4
-  ステアリングポスト
Steering post
Lagerzapfen der Lenkung
Colonnettes de direction
BC8 ×2

11

フロントサスマウントの取り付け
Attaching front suspension mount
Befestigung der vorderen Aufhängungshalterung
Fixation du support de suspension avant

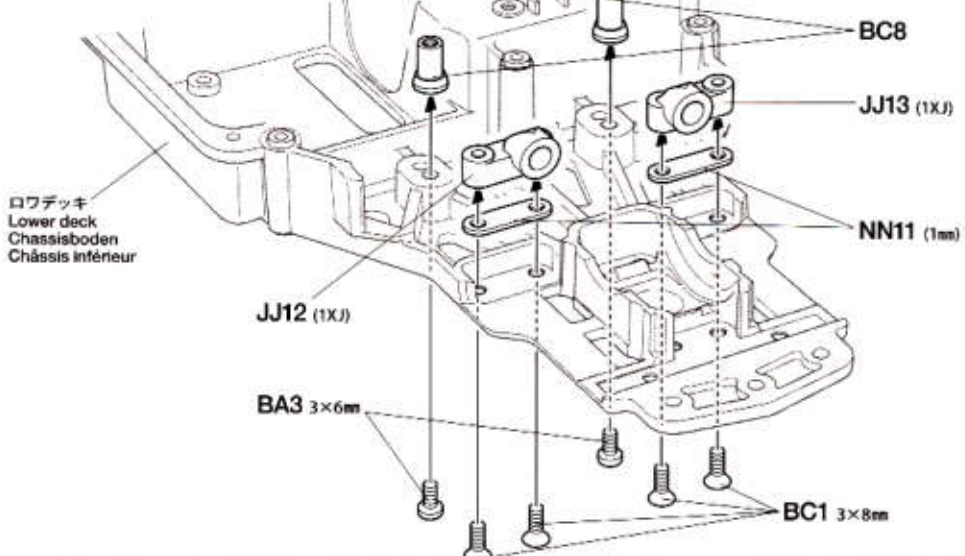

12

-  3×8mmフラットビス
Screw
Schraube
Vis
BC2 ×2
-  3×10mmホロービス
Screw
Schraube
Vis
BC4 ×1
-  5mmビローボール
Ball connector
Kugelhkopf
Connecteur à rotule
BB8 ×2
-  5mmビローボールナット (短)
Ball connector nut (short)
Kugelhkopf-Mutter (kurz)
Ecrou-connecteur à rotule (court)
BC6 ×1
-  850ベアリング
Ball bearing
Kugellager
Roulement à billes
BC9 ×4
-  730ベアリング
Ball bearing
Kugellager
Roulement à billes
BC10 ×2
-  3×42mmターンバックルシャフト
Turnbuckle shaft
Spann-Achse
Biellette à pas inversés
BC12 ×2
-  5mmアジャスター
Adjuster
Einstellstück
Chape à rotule
BC19 ×4

12

ステアリングワイバーの組み立て
Steering linkage
Lenkgestänge
Barres d'accouplement

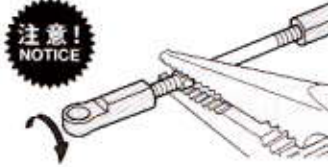
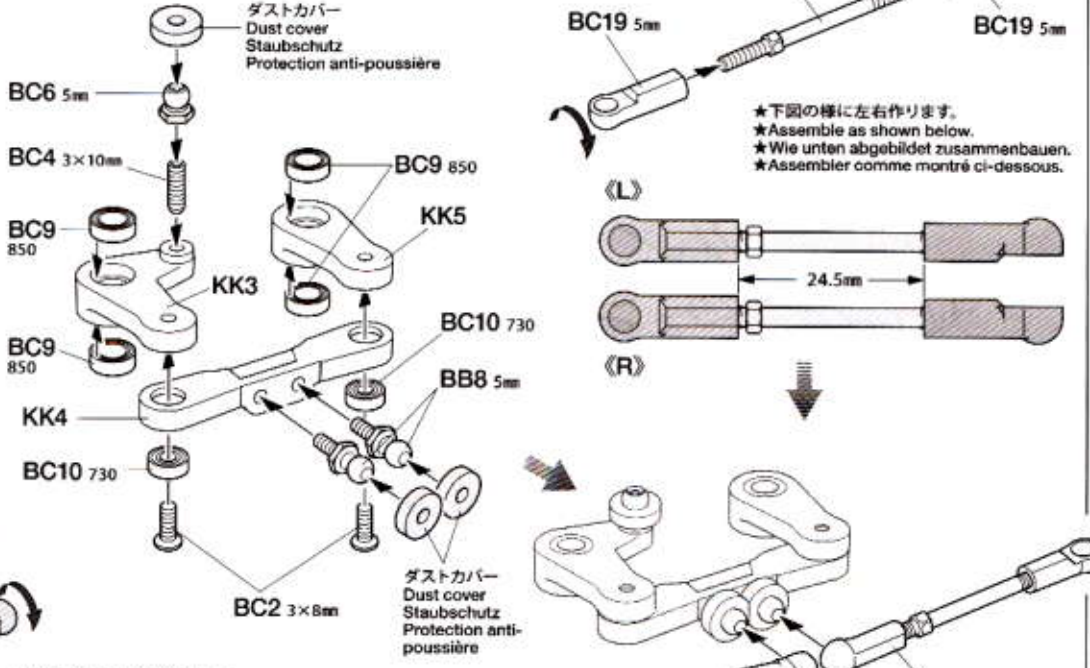

13

3×8mm丸ビス
Screw
Schraube
Vis

BA2 ×2

3×6mm丸ビス
Screw
Schraube
Vis

BA3 ×2

13

ステアリングワイバーの取り付け
Attaching steering linkage
Einbau des Lenkgestänges
Fixation des biellettes
de direction.

BA2 3×8mm

BA3 3×6mm

BA2 3×8mm

K4

14

3×10mm丸ビス
Screw
Schraube
Vis

BB2 ×2

2.6×5mmトラスビス
Screw
Schraube
Vis

BC3 ×2

5×8mm六角ビロボール
Ball connector
Kugelhkopf
Connecteur à rotule

BC5 ×2

5mmビロボール
Ball connector
Kugelhkopf
Connecteur à rotule

BB8 ×4

キングピン
King pin
Bolzen für Arretierstück
Axe de verrouillage

BC7 ×2

1050ベアリング
Ball bearing
Kugellager
Roulement à billes

BA12 ×2

5×3×2.5mmスペーサー
Spacer
Distanzring
Entretoise

BC11 ×2

3×38mmシャフト
Shaft
Achse
Axe

BC14 ×2

2.6×27mmシャフト
Shaft
Achse
Axe

BC15 ×2

ホイールアクスル (短)
Wheel axle (short)
Rad-Achse (kurz)
Axe de roue (court)

BC17 ×2

3mm Oリング (黒)
O-ring (black)
O-Ring (schwarz)
Joint tonique (noir)

BC18 ×2

3mm Oリング (黒)
O-ring (black)
O-Ring (schwarz)
Joint tonique (noir)

BC18 ×2

14

フロントアームの組み立て
Front arms
Vordere Lenker
Triangles avant

ダストカバー
Dust cover
Staubschutz
Protection anti-poussière

BC5 5×8mm

BC11 5×3×2.5mm

BB2 3×10mm
★いっばいに締め込みます。
★Fully screw in.
★Ganz einschrauben.
★Visser à fond.

ダストカバー
Dust cover
Staubschutz
Protection anti-poussière

BC5 5×8mm

BC11 5×3×2.5mm

BB8 5mm

BB8 5mm

BC17 3mm

BC18 3mm

BC17 3mm

BA12 1050

BC7

C1

BC7

NN2

BC15 2.6×27mm

BC3 2.6×5mm

BC14 3×38mm

BC3 2.6×5mm

F2

BC15 2.6×27mm

BC15 2.6×27mm

BC15 2.6×27mm

F2

BB8 5mm

BC17 ×2

F2

BB8 5mm

NN2

15

フロントアームの取り付け
Attaching front arms
Einbau der vorderen Lenker
Fixation des triangles avant

15

3×8mm丸ビス
Screw
Schraube
Vis

BC1 ×2

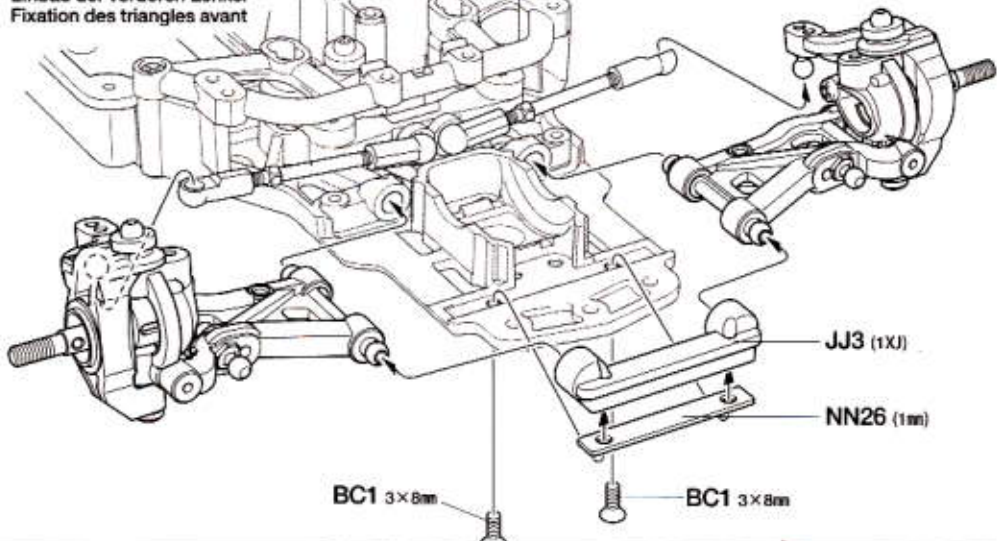

JJ3 (1XJ)

NN26 (1mm)

BC1 3×8mm

BC1 3×8mm

タミヤカタログ

スケールモデルを中心に掲載したタミヤカタログは年に一回発行されています。ご希望の方は模型店でおたずねください。

16

BA2 ×3
3×8mm丸ビス
Screw
Schraube
Vis

BC1 ×4
3×8mm皿ビス
Screw
Schraube
Vis

17

BA2 ×2
3×8mm丸ビス
Screw
Schraube
Vis

BC1 ×3
3×8mm皿ビス
Screw
Schraube
Vis

BC13 3×23mmターナックルシャフト
×2
Turnbuckle shaft
Spann-Achse
Biellette à pas inversés

BC16 2
ドライブシャフト(長)
Drive shaft (long)
Achswelle (lang)
Arbre d'entraînement (long)

BC19 ×4
5mmアジャスター
Adjuster
Einstellstück
Chape à rotule

《ターナックルシャフト》

Turnbuckle shaft
Spann-Achse
Biellette à pas inversés

板レンチ
Wrench
Mutterschlüssel
Clé



★タイロッド、アッパーアームのターナックルシャフトは板レンチを使って長さを調整することができます。

★Lengths of steering tie rods and upper suspension arms can be adjusted using wrench.

★Die Länge der Spurstangen und der oberen Aufhängunglenker kann mit einem Schraubenschlüssel eingestellt werden.

★La longueur des biellettes de direction et des tirants supérieurs peut être réglée avec une clé.

TAMIYA CRAFT TOOLS

(+)SCREWDRIVER-L

プラスドライバー-L(5×100)



ITEM 74006

CRAFT KNIFE

クラフトカッター



ITEM 74013

PRECISION CALIPER

精密ノギス



ITEM 74030

16

フロントギヤケースの取り付け
Attaching front gearbox
Vorderes Getriebegehäuse-Einbau
Fixation du pont avant

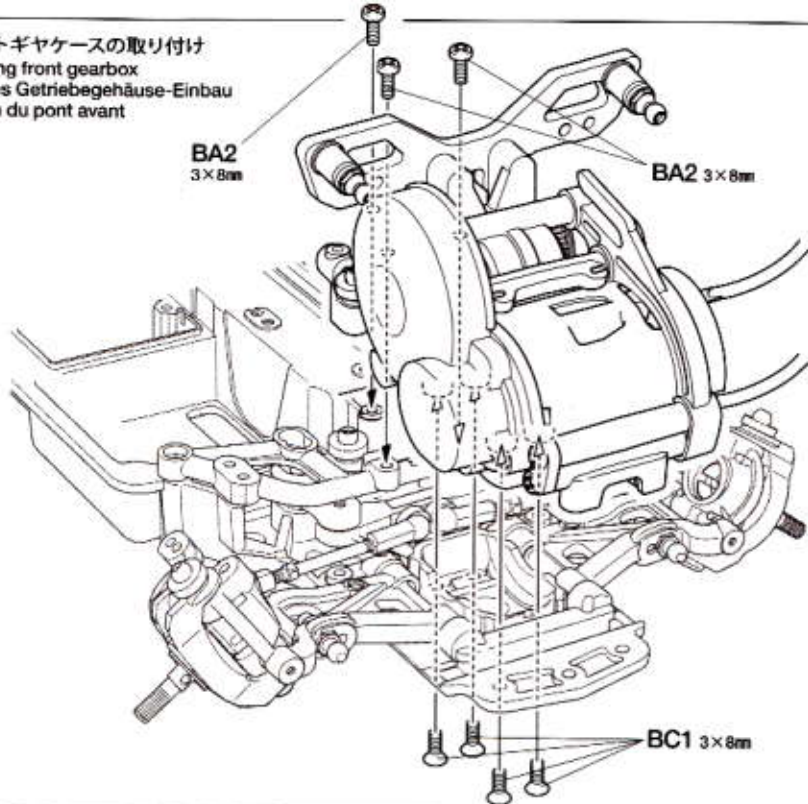

17

フロントアッパーアームの取り付け
Attaching front upper arms
Befestigen der vorderen, oberen Lenker
Installation des tirants supérieurs avant

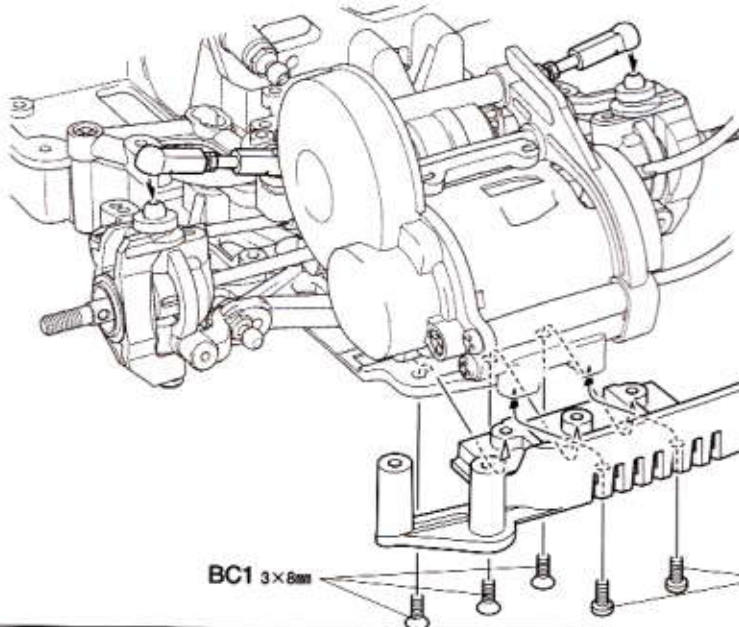
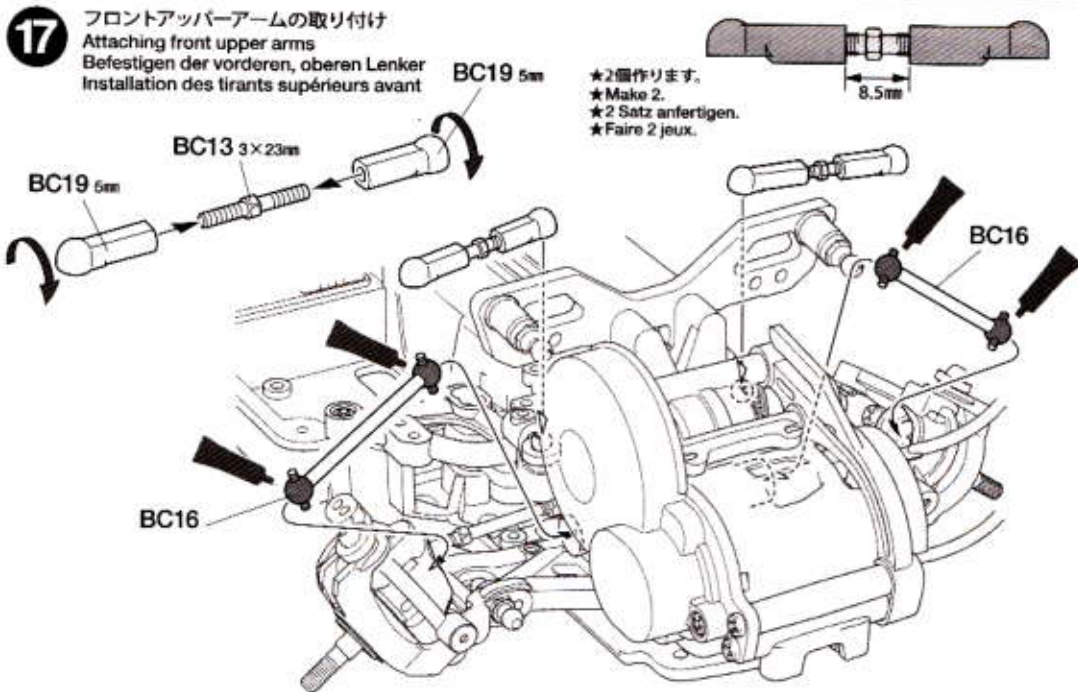



D 18~26
 袋詰Dを使用します
 BAG D / BEUTEL D / SACHET D

18

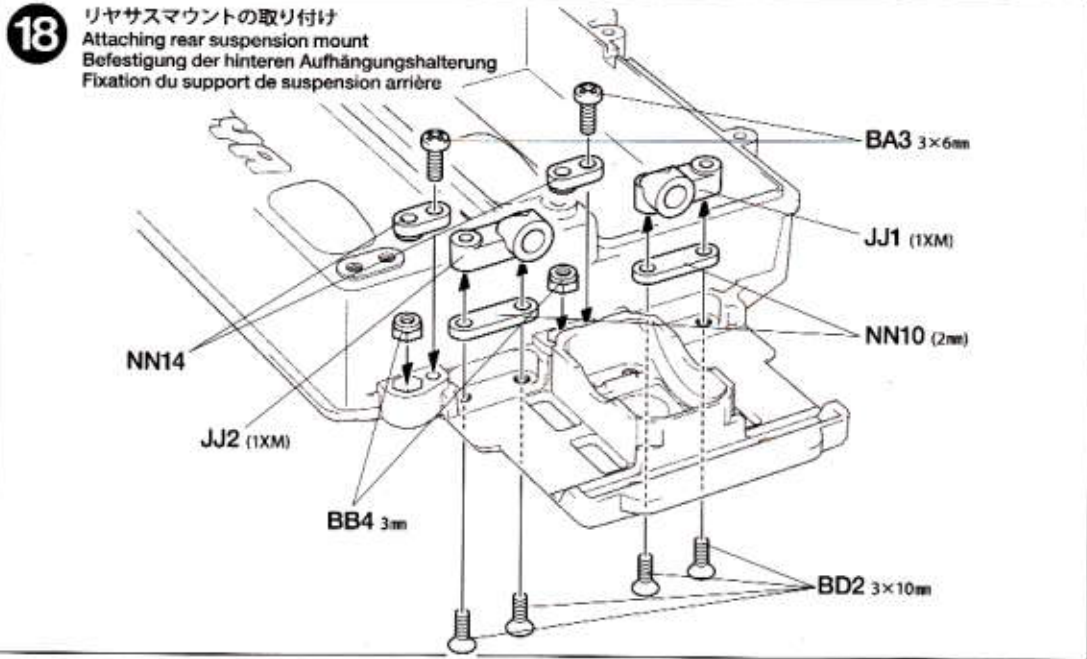
-  3×6mm丸ビス
Screw Schraube Vis
BA3 ×2
-  3×10mm皿ビス
Screw Schraube Vis
BD2 ×4
-  3mmロックナット(薄)
Lock nut (thin) Sicherungsmutter (dünn) Ecrou de blocage (fin)
BB4 ×2



19

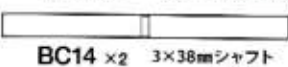

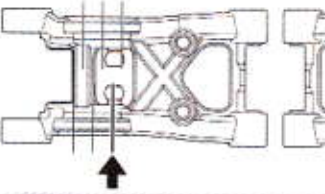

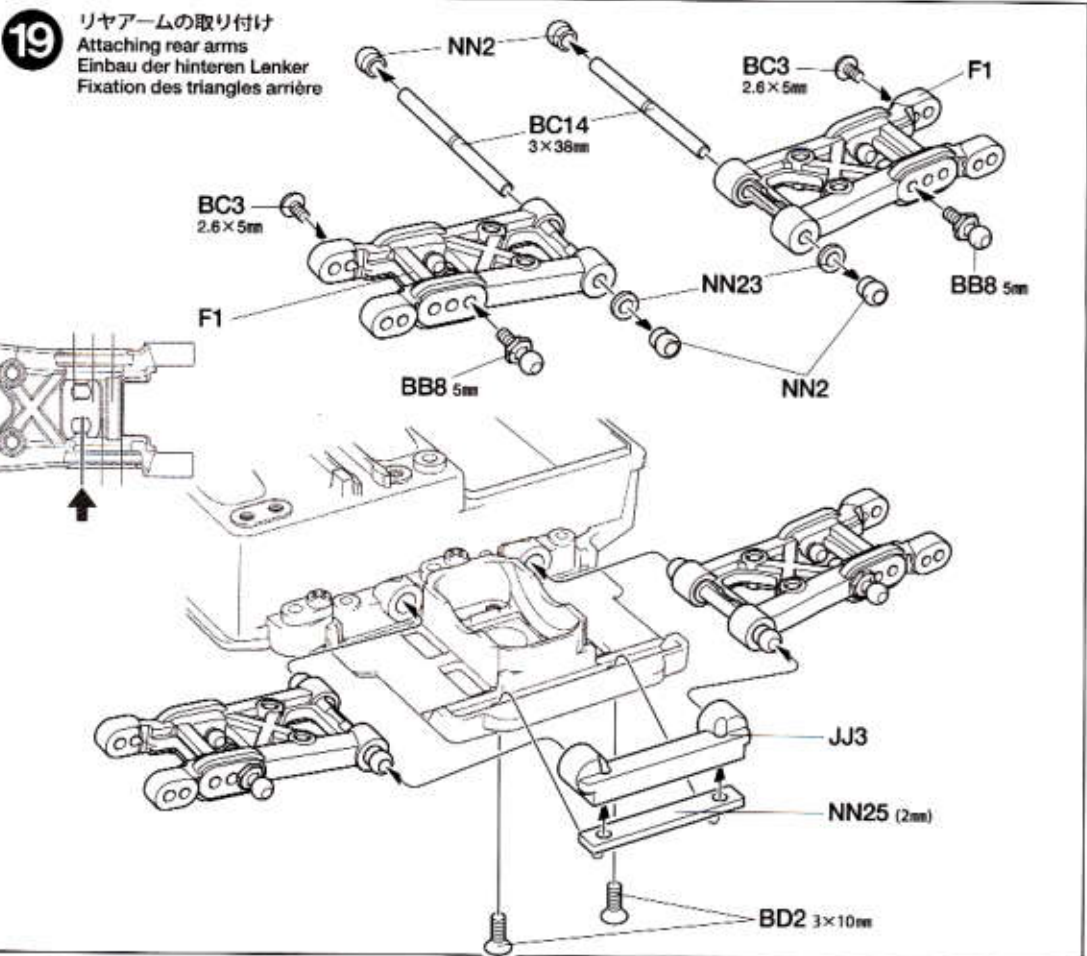

-  3×10mm皿ビス
Screw Schraube Vis
BD2 ×2
-  2.6×5mmトラスビス
Screw Schraube Vis
BC3 ×2
-  5mmビローボール
Ball connector Kugelkopf Connecteur à rotule
BB8 ×2
-  3×38mmシャフト
Shaft Achse Axe
BC14 ×2



★サスマームはリバーシブルタイプです。BB8の取り付け位置に注意してください。
 ★Reversible suspension arms included. Check the positions of BB8 carefully.
 ★Umdrehbare Aufhängungsalenker sind enthalten. Die Stellung von BB8 sorgfältig prüfen.
 ★Des bras de suspension réversibles sont inclus. Bien vérifier les positions de BB8.



20

-  3×12mm丸ビス
Screw Schraube Vis
BD1 ×2
-  3×10mm丸ビス
Screw Schraube Vis
BB2 ×4
-  5mmビローボールナット
Ball connector nut Kugelkopf-Mutter Ecrou-connecteur à rotule
BB9 ×2
-  1050ベアリング
Ball bearing Kugellager Roulement à billes
BA12 ×2
-  ホイールアクスル(長)
Wheel axle (long) Rad-Achse (lang) Axe de roue (long)
BD5 ×2
-  ウレタンブッシュ
Urethan-Buchse Bague polyuréthane
BA23 ×1

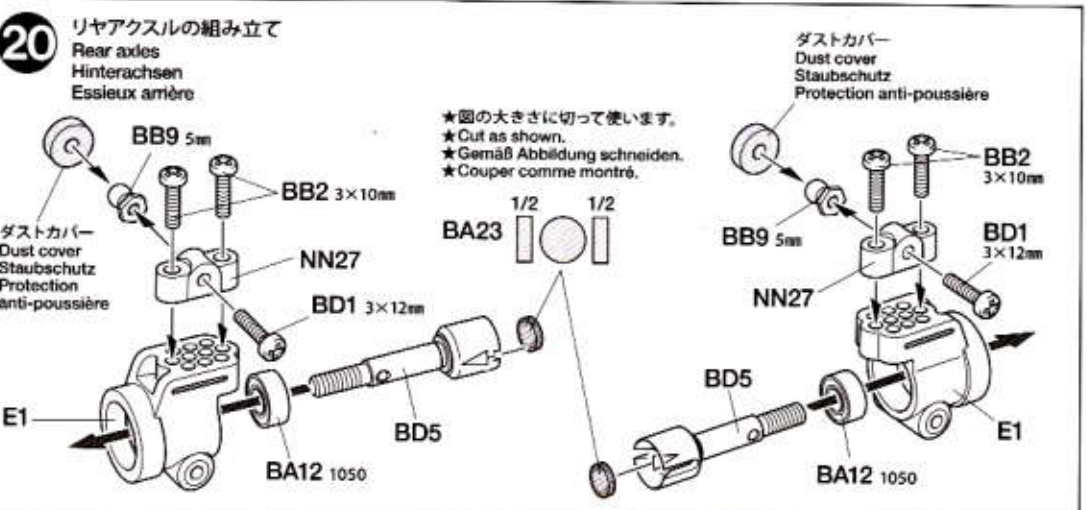

21

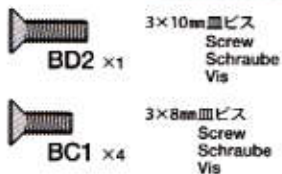

★ドライブベルトを折り曲げたり、ひねったりしないでください。シンナー、オイルをつけないでください。

★Do not crimp or twist. Do not apply any thinner or oil.

★Nicht knicken oder verdrehen. Nicht mit Verdünnern oder Öl in Berührung bringen.

★Ne pas plier ou vriller. Ne pas appliquer de diluant ou lubrifiant.

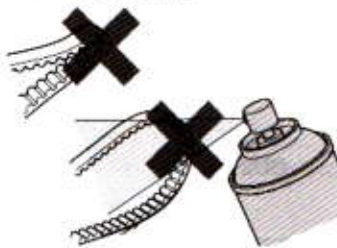

★ベルトの心線が出てきたらハサミでいねいに切り取ってください。また、山がすりへったり、のびてしまったら、新しい物と交換してください。

★If drive belt becomes frayed, cut off excess fiber with scissors. When worn out or overstretched, replace drive belt.

★Falls der Antriebsriemen ausfranst, Überstand mit der Schere abschneiden. Den Antriebsriemen ersetzen, wenn er verschlissen oder überdehnt ist.

★Si la courroie s'effiloche, découper les fibres avec des ciseaux. Si elle est usée ou détendue, la remplacer.

22

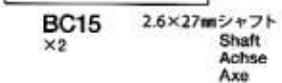
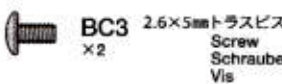
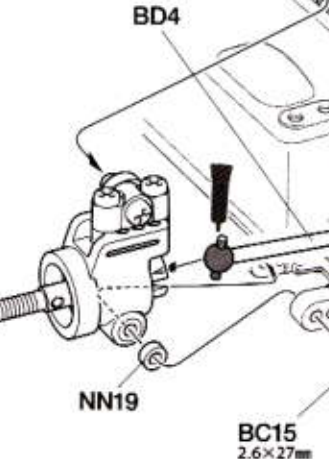
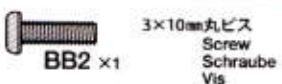

21

リヤギヤケースの取り付け

Attaching rear gearbox

Hinteres Getriebegehäuse-Einbau

Fixation du pont arrière

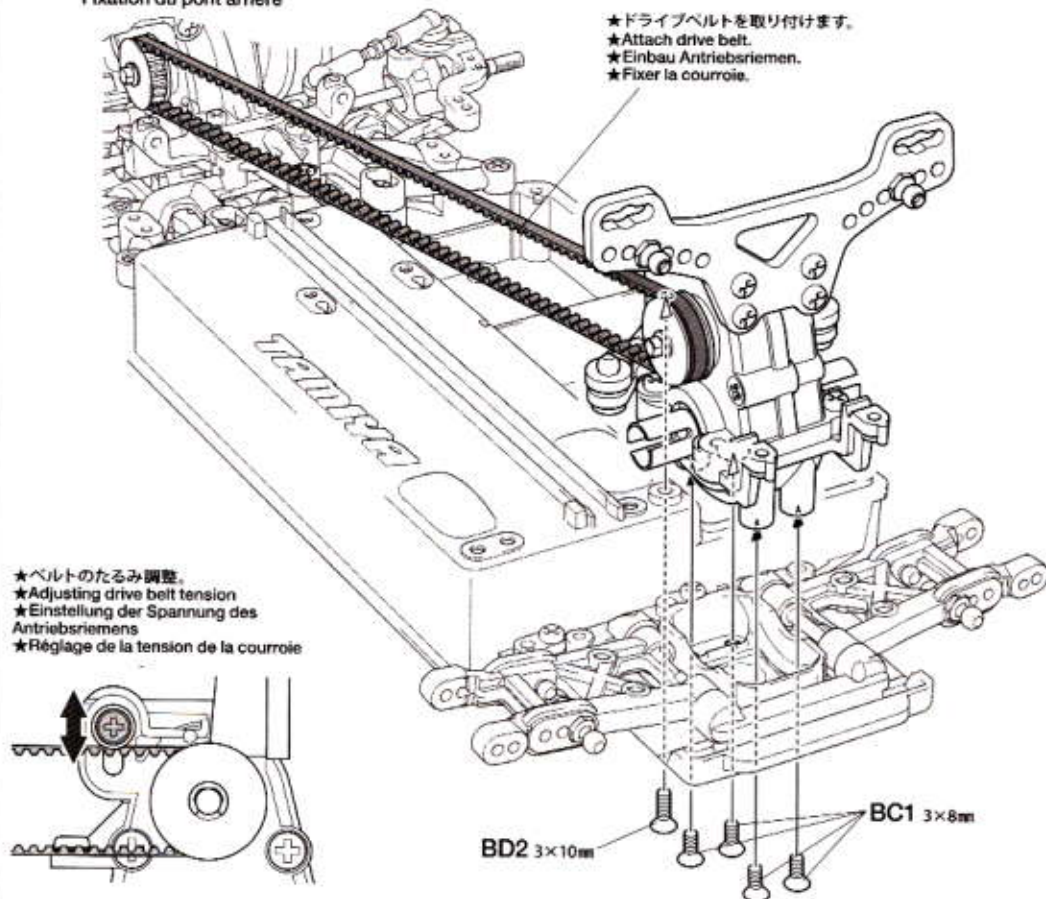

22

リヤアクスルの取り付け

Attaching rear axles

Hinterachsen-Einbau

Fixation des essieux arrière

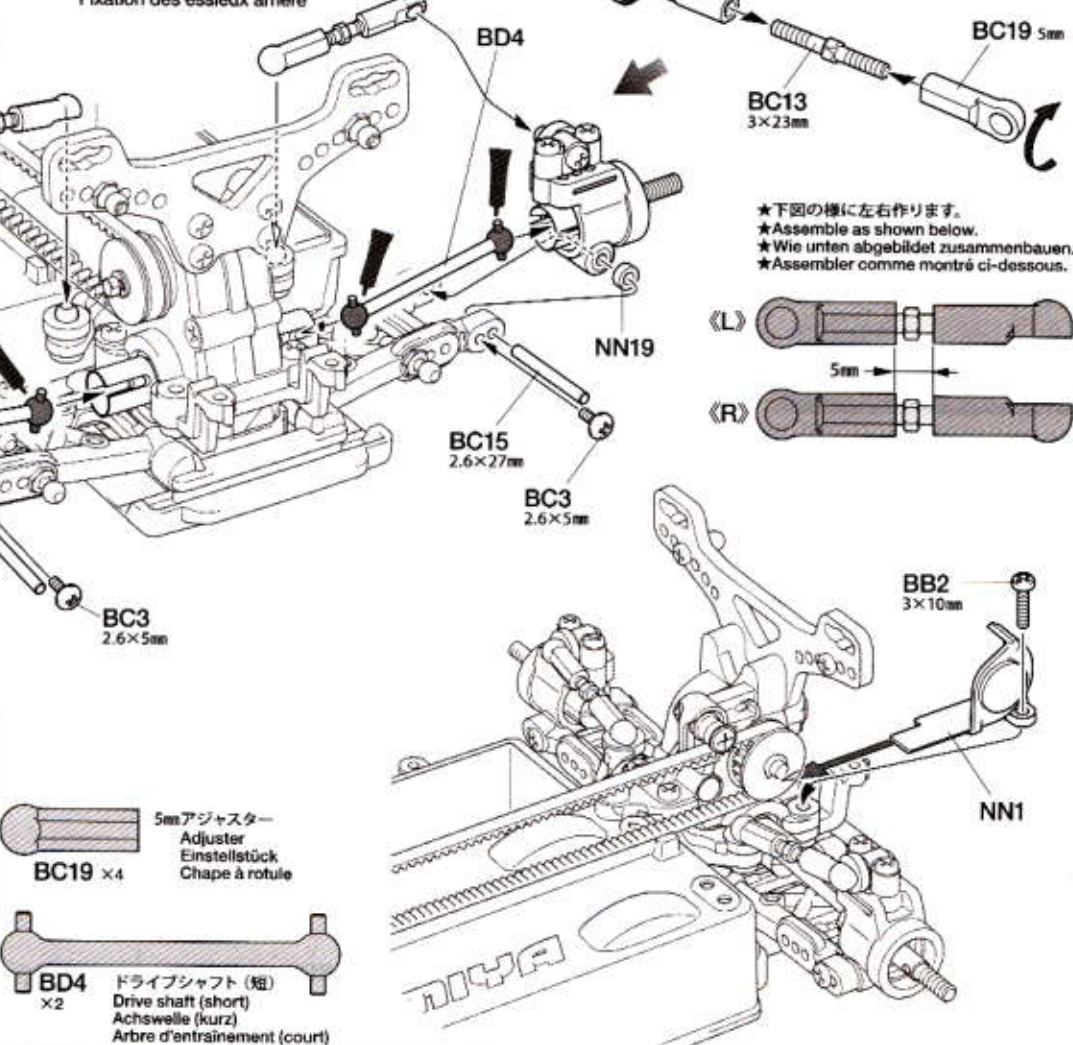

23

- 3×8mm丸ビス
Screw
Schraube
Vis
- BA2 ×2
- 3×6mm丸ビス
Screw
Schraube
Vis
- BA3 ×1
- 3×8mm皿ビス
Screw
Schraube
Vis
- BC1 ×2

23

ベルトカバーの取り付け
Attaching drive belt covers
Einbau der Zahnriemenabdeckungen
Fixation des couvercles de courroie

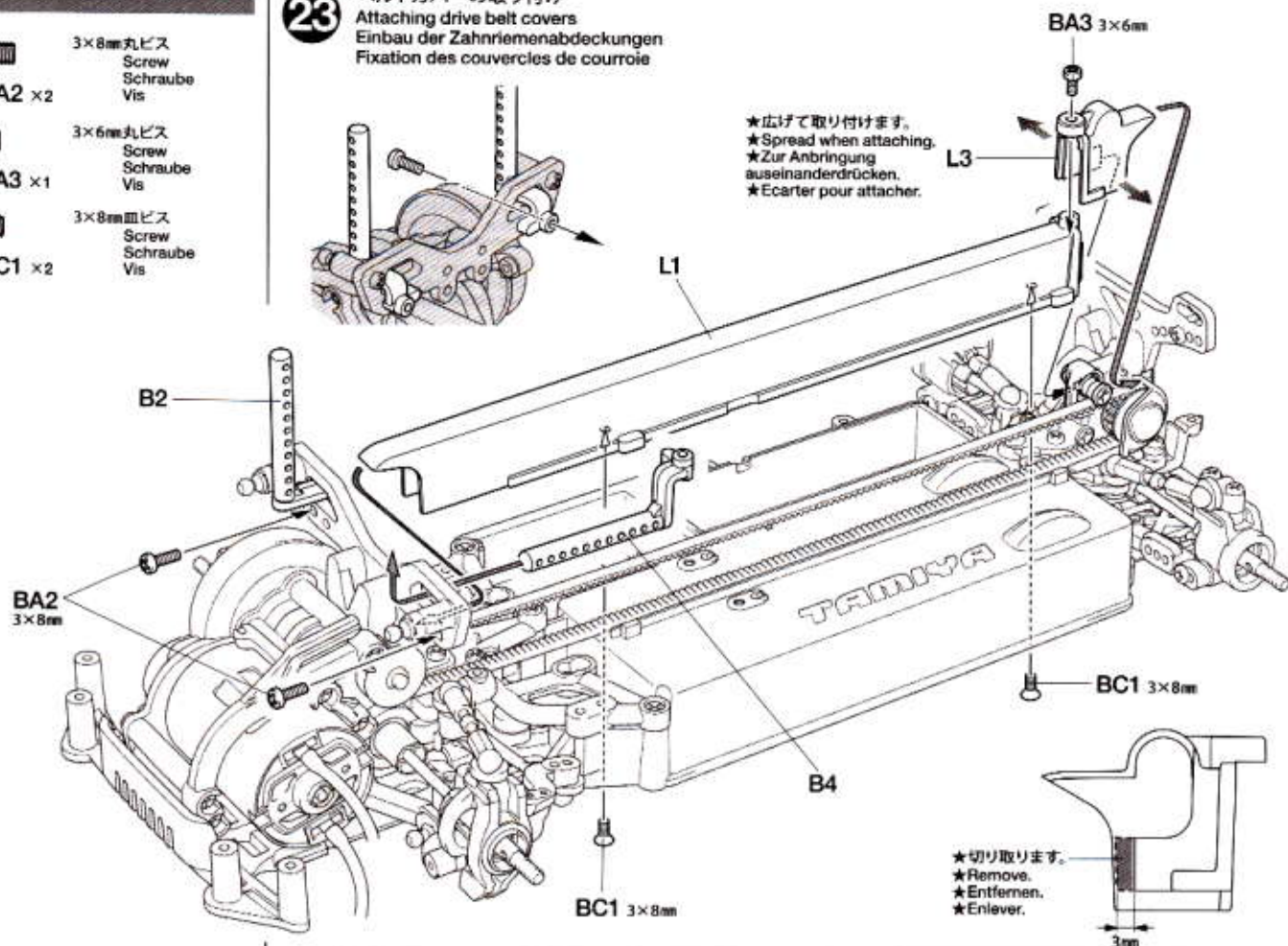

24

- BD3 2mmEリング
E-Ring
Circlip
- BD6 ピストンロッド
Piston rod
Kolbenstange
Axe de piston
- BD8 3mmOリング (赤)
O-ring (red)
O-Ring (rot)
Joint torique (rouge)

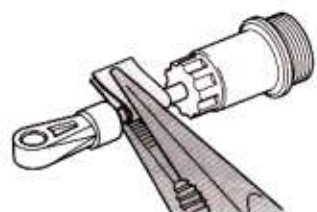

★キズをつけないように注意してください。
★Be careful not to damage piston rod.
★Vorsicht! Nicht die Kolbenstange beschädigen.
★Ne pas endommager l'axe de piston.

24

《フロントダンパー》
Front dampers
Vorderer Stoßdämpfer
Amortisseurs avant

★2個作ります。
★Make 2.
★2 Satz anfertigen.
★Faire 2 jeux.

★ダンパーオイルを塗ります。
★Apply damper oil.
★Dämpferöl auftragen.
★Appliquer de l'huile pour amortisseurs.

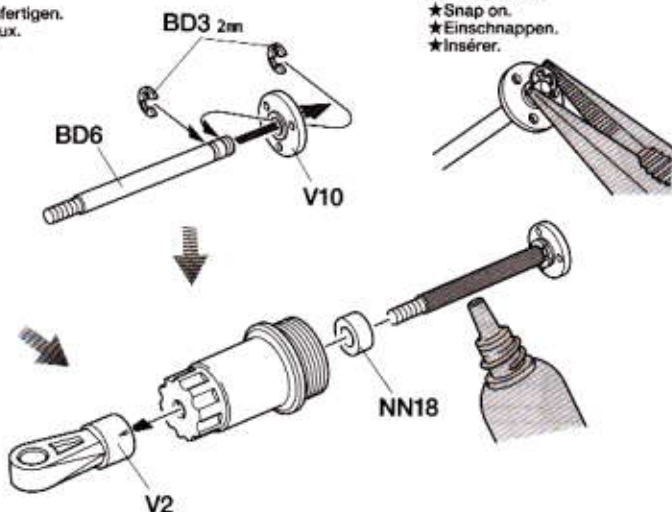
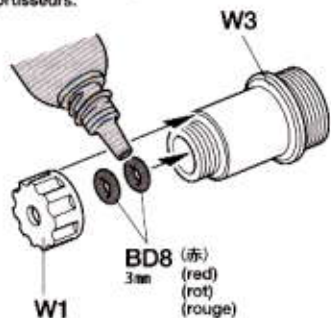

《リアダンパー》
Rear dampers
Hinterer Stoßdämpfer
Amortisseurs arrière

★2個作ります。
★Make 2.
★2 Satz anfertigen.
★Faire 2 jeux.

★ダンパーオイルを塗ります。
★Apply damper oil.
★Dämpferöl auftragen.
★Appliquer de l'huile pour amortisseurs.

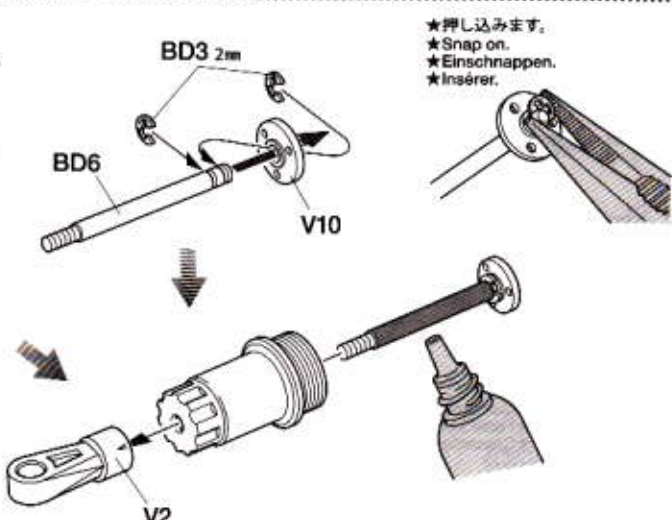
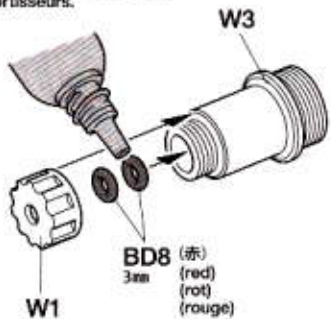

OPTIONS

《ダンパーオイルのセッティング》

別売のタミヤシリコンダンパーオイルは、RCカーのオイルダンパー用に開発された高性能オイルです。温度が変化しても粘度変化が少なく、安定したダンピング効果を発揮。路面状態やコースレイアウトに合わせて、幅広いダンパーセッティングが可能です。

★キット付属のダンパーオイルは#900です。
★Kit-standard damper oil (#900).
★Bausatz-Standard Dämpferöl (#900).
★Huile d'amortisseurs standard (#900) du kit.



BD9
Oil seal
Ölabdichtung
Joint d'étanchéité

OPTIONS

ソフトセット SOFT SET (53443)	赤 RED	# 200
	橙 ORANGE	# 300
	黄 YELLOW	# 400
ミディアムセット MEDIUM SET (53444)	緑 GREEN	# 500
	青 BLUE	# 600
	紫 PURPLE	# 700
ハードセット HARD SET (53445)	ピンク PINK	# 800
	クリアー CLEAR	# 900
	ライトブルー LIGHT BLUE	# 1000

ダンパーオイルの入れ方 Damper oil Dämpfer-Öl Huile pour amortisseurs

- ★4個作ります。
- ★Make 4.
- ★4 Satz anfertigen.
- ★Faire 4 jeux.

- ★キット付属のダンパーオイルは#900です。
- ★Kit-standard damper oil (#900).
- ★Bausatz-Standard Dämpferöl (#900).
- ★Huile d'amortisseurs standard (#900) du kit.

1.ピストンをさげ、オイルを入れます。ピストンをゆっくり上下させてオイル中の気泡を抜きます。

1.Pull down piston and pour oil into cylinder. Remove air bubbles by slowly moving piston up and down.

1.Kolben nach unten ziehen und Öl einfüllen. Luftblasen durch Auf- und Abbewegen des Kolbens herausdrücken.

1.Pousser le piston vers le bas et remplir le corps d'huile. Chasser les bulles d'air en déplaçant le piston de bas en haut.

2.ピストンをいっぱいにおろし、オイルシールをはめ込み、あふれたオイルをティッシュペーパーですいとります。

2.Pull down piston, attach oil seal and absorb oil overflow with tissue paper.

2.Kolben nach unten ziehen. Ölabdichtung einstecken, Überlaufendes Öl mit Papiertaschentuch abwischen.

2.Pousser le piston vers le bas, placer le joint d'étanchéité et essuyer l'excédent d'huile avec du papier essuie-tout.

3.シリンダーキャップをしめ込んで完了です。

3.Tighten cylinder cap.

3.Zylinder-Kappe aufschrauben.

3.Serrer le capuchon d'amortisseur.

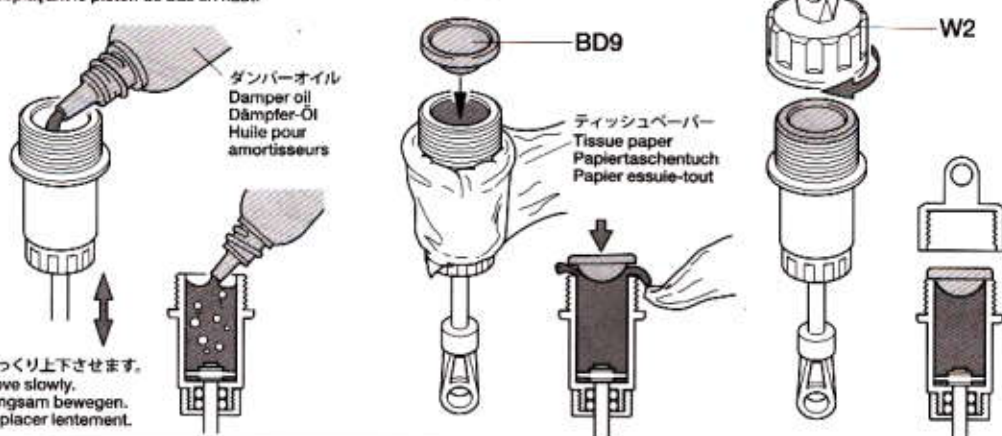

- ★ゆっくり上下させます。
- ★Move slowly.
- ★Langsam bewegen.
- ★Déplacer lentement.



BD7
Coil spring
Spiralfeder
Ressort hélicoïdal

ダンパーの取り付け Attaching dampers Einbau der Stoßdämpfer Fixation des amortisseurs

注意!

- ★取り付け時は、フロントダンパーとリアダンパーを間違えないようにしてください。
- ★Do not confuse front and rear dampers after assembly and when attaching.
- ★Nach dem Zusammenbau und bei der Montage die vorderen und hinteren Dämpfer nicht verwechseln.
- ★Ne pas confondre les amortisseurs avant et arrière.

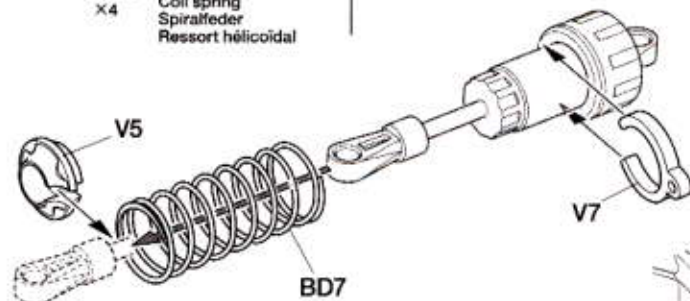

- ★コイルスプリングをちぢめてV5を取り付けます。
- ★Compress spring to attach V5.
- ★Feder zusammendrücken, um V5 einzufügen.
- ★Comprimer le ressort pour attacher V5.

〈フロント〉
Front
Vorne
Avant

(短い)
Short
Kurz
Court

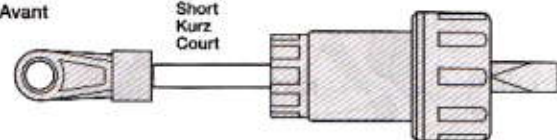

〈リア〉
Rear
Hinten
Arrière

(長い)
Long
Lang

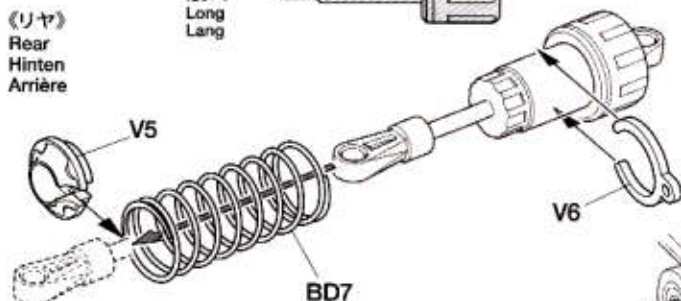

- ★コイルスプリングをちぢめてV5を取り付けます。
- ★Compress spring to attach V5.
- ★Feder zusammendrücken, um V5 einzufügen.
- ★Comprimer le ressort pour attacher V5.

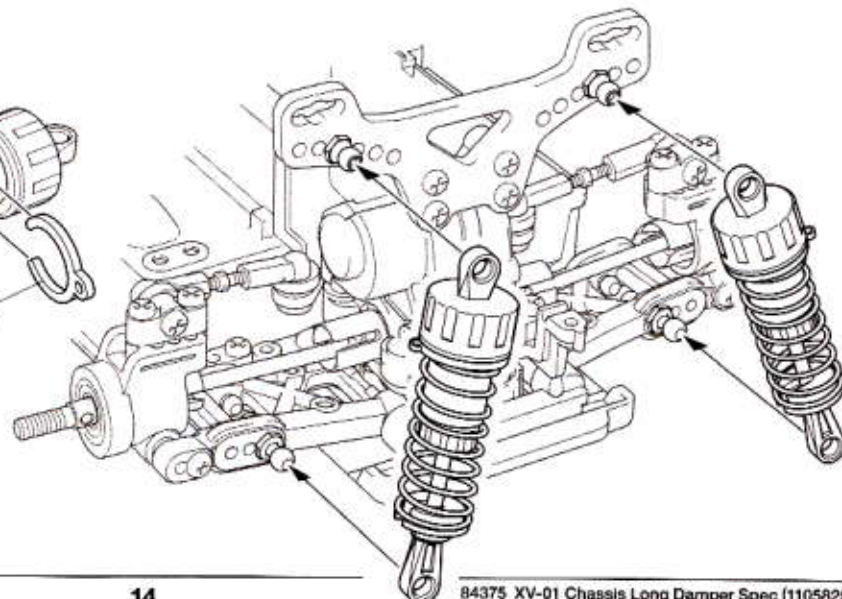
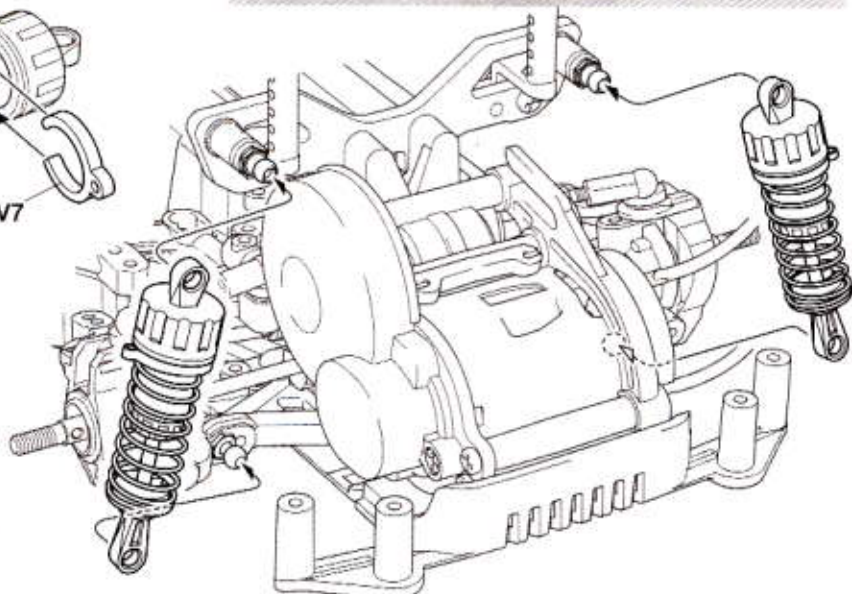

27 《ラジオコントロールメカのチェック》
Checking R/C equipment
Überprüfen der RC-Anlage
Vérification de l'équipement R/C

注意!
CAUTION
★ご使用のプロボセット付属の取扱説明書をよく読んでからお使いください。
★Refer to the manual included with R/C unit.
★Die bei der RC-Anlage enthaltene Anleitung beachten.
★Se référer au manuel inclus avec l'équipement R/C.

★番号の順にチェックし、必ずサーボのニュートラルを確認して組み立ててください。
★Make sure the servo is in neutral prior to assembly.
★Servo vor dem Einbau in neutrale Stellung bringen.
★S'assurer que le servo est au neutre avant assemblage.

- BB2** x1 3×10mm丸ビス
Screw
Schraube
Vis
- BE3** x1 2.6×10mm/バインドビス
Screw
Schraube
Vis
- BE4** x1 3×10mmタッピングビス
Tapping screw
Schneidschraube
Vis taraudeuse
- BE5** x1 2.6×10mmタッピングビス
Tapping screw
Schneidschraube
Vis taraudeuse

Checking R/C equipment
① Install batteries.
② Extend receiver antenna.
③ Connect charged battery.
④ Switch on transmitter.
⑤ Switch on receiver.
⑥ Trims in neutral.
⑦ Slide steering reverse switch to "Normal" position.
⑧ Steering wheel in neutral.
⑨ Servo in neutral position.
⑩ After attaching servo saver, switch off R/C units and disconnect connectors.

Überprüfen der RC-Anlage
(Siehe Bild rechts.)
① Batterien einlegen.
② Empfängerantenne ausrollen.
③ Voll aufgeladenen Akku verbinden.
④ Sender einschalten.
⑤ Empfänger einschalten.
⑥ Trimmhebel neutral stellen.
⑦ Schalter für Lenkservo (Servo-Normal).
⑧ Lenkrad neutral stellen.
⑨ Servo in Neutralstellung.
⑩ Nachdem de Servo-Saver angebracht ist, die RC-Einheit ausschalten und die Stecker abziehen.

Vérification de l'équipement R/C
① Mettre en place les piles.
② Déployer l'antenne du récepteur.
③ Charger complètement la batterie.
④ Allumer l'émetteur.
⑤ Allumer le récepteur.
⑥ Placer les trims au neutre.
⑦ Position "Normal" pour le servo de direction.
⑧ Le volant de direction au neutre.
⑨ Servo au neutre.
⑩ Après installation du sauve-servo, éteindre l'ensemble R/C et débrancher les connecteurs.

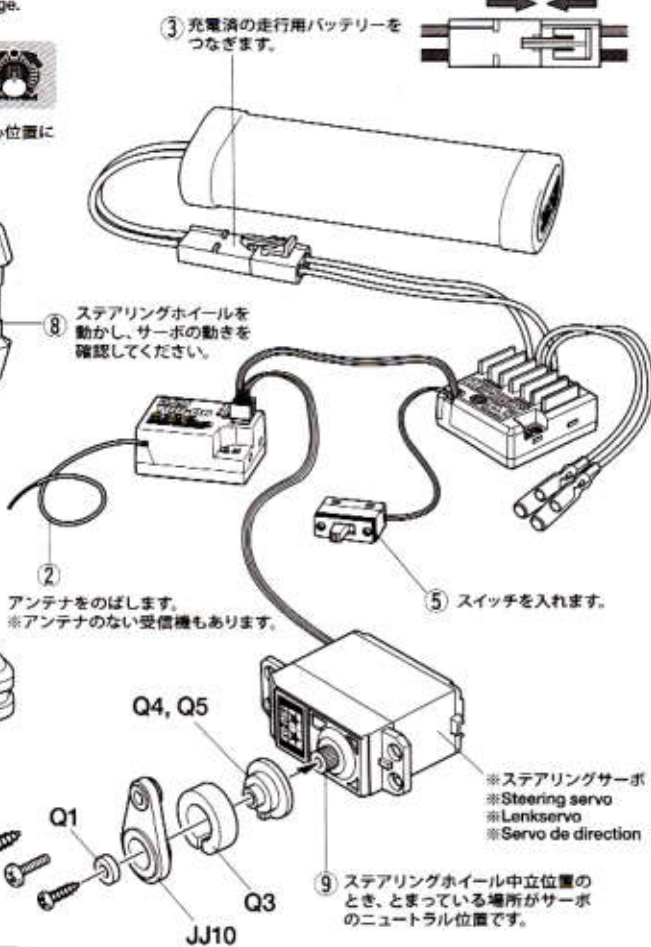
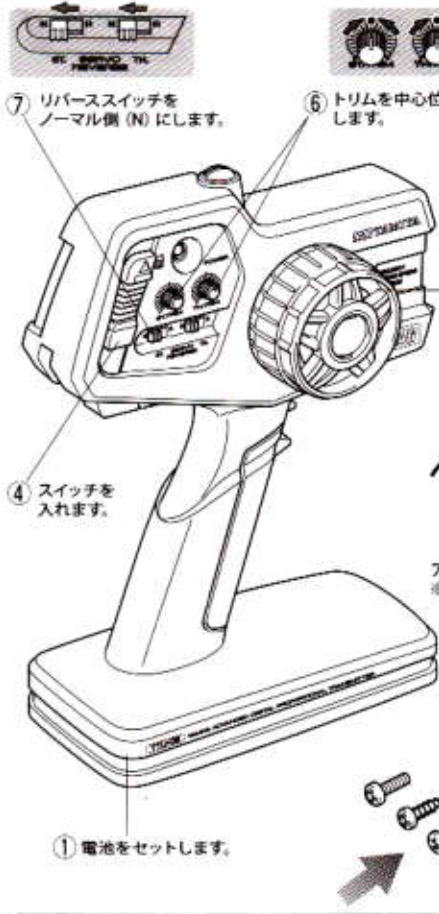

〔Q4〕 **BE5 2.6×10mm**

★タミヤ製サーボの場合はQ4とBE5を使用します。
他社製サーボを使用する場合は下の表をご覧ください。
★Use Q4 and BE5 when using Tamiya servos. See diagram below when using other brands of servo.
★Q4 und BE5 benutzen bei Tamiya Servos. Bei der Verwendung anderer Servos unten stehendes Diagramm beachten.
★Utiliser Q4 et BE5 avec des servos Tamiya. Se reporter au tableau ci-dessous pour d'autres marques de servos.

★サーボがニュートラルの状態
で図のように取り付けます。
★Attach as shown with servo
in neutral.
★Wie angegeben Servo in
Neutralstellung bringen.
★Monter comme indiqué
avec le servo au neutre.

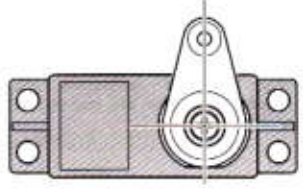

⑩ 取り付け後、送受信機の
スイッチを切り、走行用
バッテリーもはずしてお
きます。

《サーボホーン用ビスの選び方》 / Selecting Servo Horn Screw
Schraube des Servohorns / Choix du palonnier de servo

★他社製サーボを搭載する場合は、サーボ
ホーン用ビスをキット付属の10mmサイズ
ビスに交換します。この表をよく見て、4種類
の中からサーボに合ったビスを選んでくだ
さい。また、これ以外のビスの場合はプロ
ボメーカーにお問い合わせください。

★When using other brands of servo,
replace servo horn screw with 10mm
screw included in this kit, using this
diagram to select the correct screw. If
there is no suitable screw, please contact
the servo manufacturer.

★Bei der Verwendung anderer Servos
sollte die Schraube am Servohorn durch
die beiliegende 10mm Schraube ersetzt
werden. Beachten Sie das Diagramm für
die Auswahl der richtigen Schraube. Ist
dort keine geeignete Schraube aufgeführt,
fragen Sie den Servofersteller.

★Pour d'autres marques de servos,
remplacer la vis de palonnier par la vis
10mm incluse dans ce kit, en utilisant ce
tableau pour choisir la vis correcte. S'il n'y
a pas de vis compatible, contacter le
fabricant du servo.

★サーボからビスを外します。
★Remove original servo
horn screw.
★Originalschraube des
Servohorns entfernen.
★Enlever la vis originale du
palonnier.

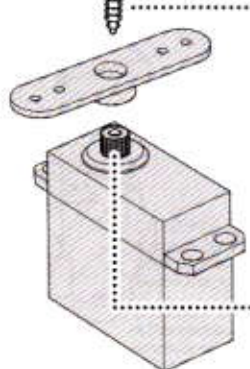

① ★ビスのネジ部をよく見て、
ビスの種類を確認します。
★Examine screw and determine type.
★Schraube überprüfen und die
Richtige auswählen.
★Examiner la vis et déterminer le type.

② ★下の原寸図でビスの太さを確認し、
選択したビスを使います。
★Check screw thickness with diagram
below. Use selected screw.
★Dicke der Schraube mit dem unten
stehenden Diagramm vergleichen. Die
ausgewählte Schraube nutzen.
★Vérifier l'épaisseur de la vis sur le
tableau ci-dessous. Utiliser la
vis choisie.

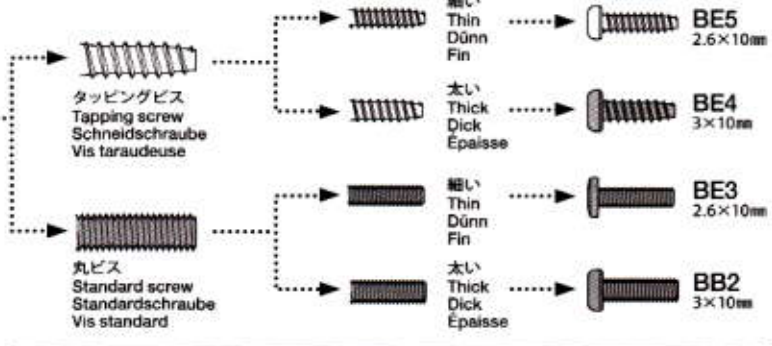

★使用するサーボの取り付け部に
合わせて選びます。
★Match part with servo.
★Den zum Servo passenden Sockel
aussuchen.
★Utiliser une pièce adaptée au servo.



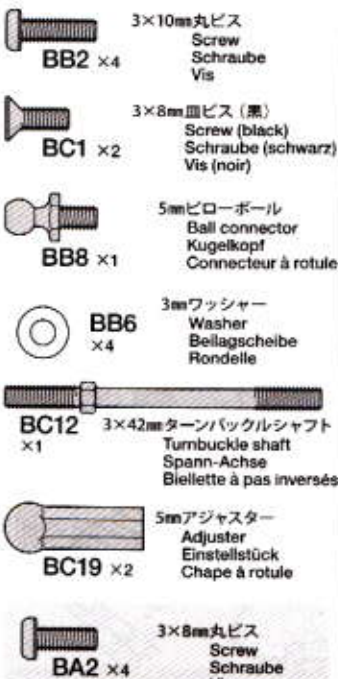

★NN6, NN7を使わないときに、BB2の換わりに取り付けます。
 ★Use BA2 in place of BB2 when not attaching NN6 and NN7.
 ★BA2 anstelle von BB2 verwenden, wenn NN6 und NN7 nicht verwendet werden.
 ★Utiliser BA2 à la place de BB2 si NN6 et NN7 ne sont pas installés.

28 ステアリングサーボの取り付け

Attaching steering servo

Lenkservo-Einbau

Fixation du servo de direction

★NN6, NN7はサーボの大きさに合わせて取り付けてください。
 ★Attach according to servo size.
 ★Entsprechend der Servogröße einbauen.
 ★Fixer en fonction de la taille du servo.

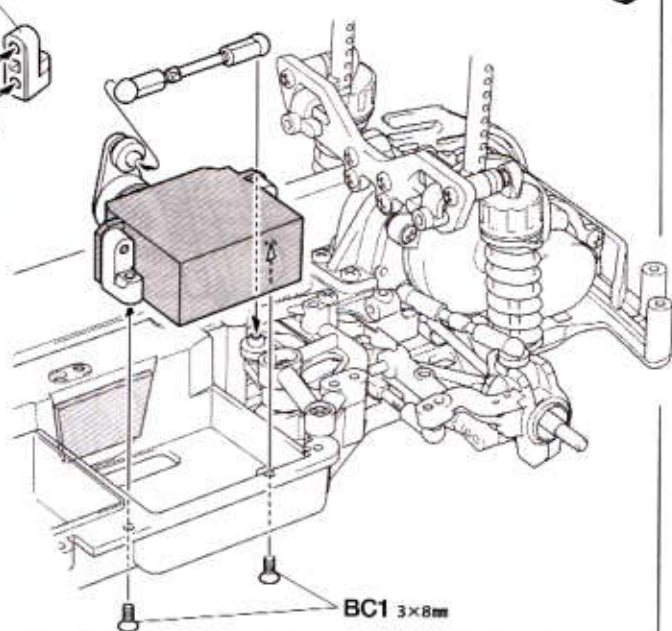
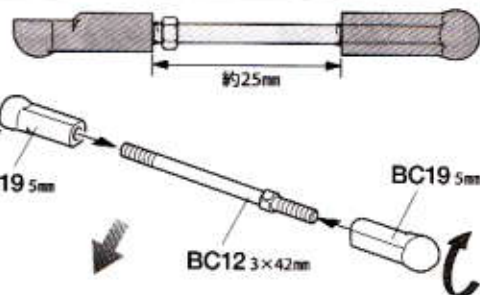
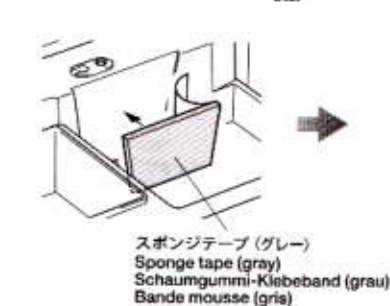
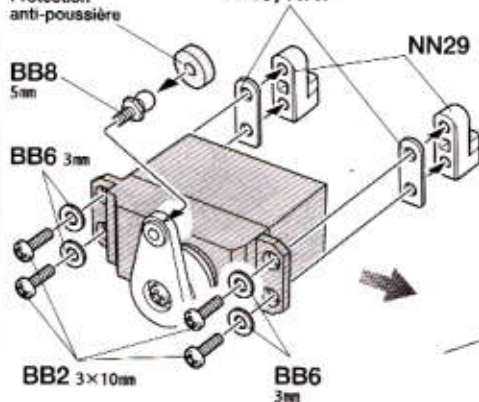

★RCメカの各コネクタの接続はRCメカに付属の説明書を良くお読みください。

★For connecting R/C units, refer also to the instructions supplied with units.
 ★Zum Anschließen der RC-Einheiten auch die den Einheiten beiliegenden Anleitungen beachten.
 ★Pour installer l'ensemble RC, consulter également ses instructions spécifiques.

《モーターコードのつなぎ方》

Motor cables
Motorkabel
Câbles du moteur

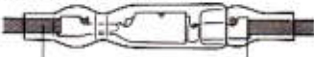

ESC、アンプ側
Speed control
Fahrtenregler
Variateur de vitesse

 モーター側
Motor
Moteur

+ (プラス) コード
(赤、オレンジ)
(+) Red, orange
(+) Rot, orange
(+) Rouge, orange

 黄/赤コード
Yellow / Red
Gelb / Rot
Jaune / Rouge

- (マイナス) コード
(黒、青)
(-) Black, blue
(-) Schwarz, blau
(-) Noir, bleu

 緑/黒コード
Green / Black
Grün / Schwarz
Vert / Noir

★コネクタ部はしっかりとつないでください。
 ★Connect cables firmly.
 ★Die Kabel fest zusammenstecken.
 ★Connecter fermement les câbles.



29 RCメカの搭載例

Attaching R/C unit

Einbau der RC-Einheit

Installation de l'ensemble R/C

※受信機
Receiver
Empfänger
Récepteur

 ※小型ESC (FETアンプ)
Electronic speed controller
Elektronischer Fahrregler
Variateur de vitesse électronique

★モーターに配線をつなぎます。
 ★For motor cables.
 ★Bei den Motorkabeln.
 ★Pour les câbles moteur.

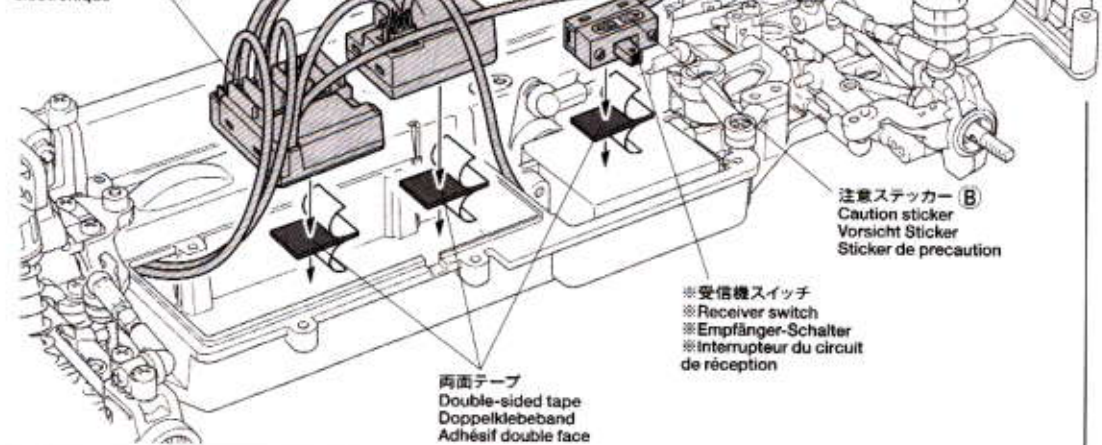

30 メカボックスリッドの組み立て

R/C unit covers

Kasten für die RC-Anlage

Boîtier d'équipement RC

★ESC (スピードコントローラー) によっては大量に熱を放出するタイプがあります。メカボックス内に熱がこもる場合は、L6, L7を取り外してください。その際は、メカボックスに砂やホコリ等が入りますので十分注意してください。

★Some ESCs release a high amount of heat. If R/C unit covers retain too much heat, detach L6 and L7 to help increase dissipation. In that case, pay attention to R/C units as they will be exposed to sand and dust.

★Einige Fahrregler erzeugen erhebliche Wärme. Wenn der RC-Kasten zu viel Wärme zurückhält, Abdeckungen L6 und L7 entfernen. In diesem Fall berücksichtigen, dass Sand und Staub eindringen kann.

★Certains variateurs dégagent beaucoup de chaleur. Si le boîtier RC retient trop la chaleur, enlever L6 et L7 pour accroître la dissipation. Attention : dans ce cas, l'équipement RC est exposé au sable et à la poussière.

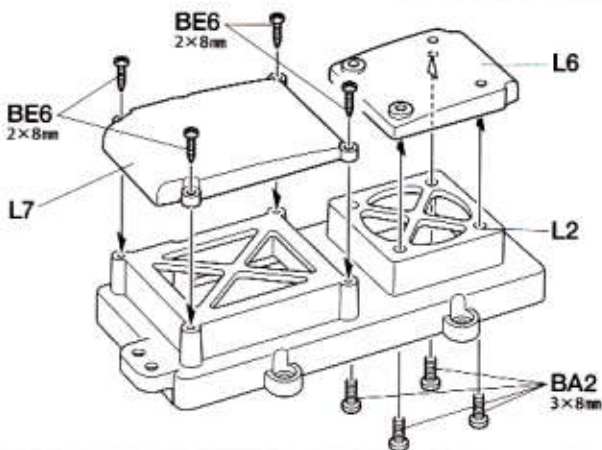

31

3×8mm丸ビス
Screw
Schraube
Vis
BA2 ×4

3×8mm皿ビス (黒)
Screw (black)
Schraube (schwarz)
Vis (noir)
BC1 ×1

3×6mm皿ビス
Screw
Schraube
Vis
BE2 ×1

アルミガラステープ
Aluminum glass tape
Aluminium-Glasfaser Klebeband
Bande renforcée aluminium

- ★受信機アンテナ線をカバーします。
- ★Apply tape to protect antenna.
- ★Zum Schutz der Antennenkabel Klebeband anbringen.
- ★Apposer de la bande pour protéger les antenne.

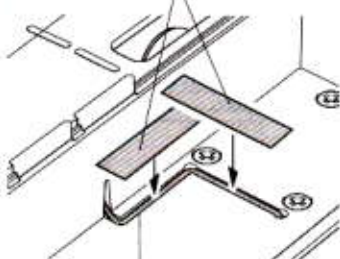

※受信機アンテナ線
※Antenna cable
※Antennenkabel
※Fil d'antenne

32

3×8mm丸ビス
Screw
Schraube
Vis
BA2 ×4

3×8mm皿ビス (黒)
Screw (black)
Schraube (schwarz)
Vis (noir)
BC1 ×4

BF2
アンテナキャップ
Antenna cap
Antennenkappe
Capuchon d'antenne

アンテナ線
Antenna cable
Antennenkabel
Fil d'antenne

アンテナパイプ
Antenna pipe
Antennenrohr
Gaine d'antenne

- ★BF2は2.4G用RCメカの場合には使いません。
- ★BF2 is not required for 2.4GHz receiver.
- ★BF2 wird bei 2,4 GHz Empfänger nicht gebraucht.
- ★BF2 n'est pas requis pour un récepteur 2,4 GHz.

- ★配線コードはジャマにならないようにナイロンバンドでたばねておきます。
- ★Secure cables using nylon band.
- ★Kabel mit Nylonband zusammenbinden.
- ★Maintenir les câbles en place avec un collier en nylon.

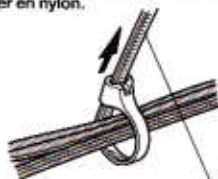

- ★余分な部分は切り取ります。
- ★Cut off excess portion using side cutters.
- ★Überstand mit Seitenschneider abschneiden.
- ★Enlever la partie excédentaire avec des pinces coupantes.

31

メカボックスリッドの取り付け
Attaching R/C unit covers
Einbau der Abdeckungen für die RC Komponenten
Fixation des couvercles d'équipement RC

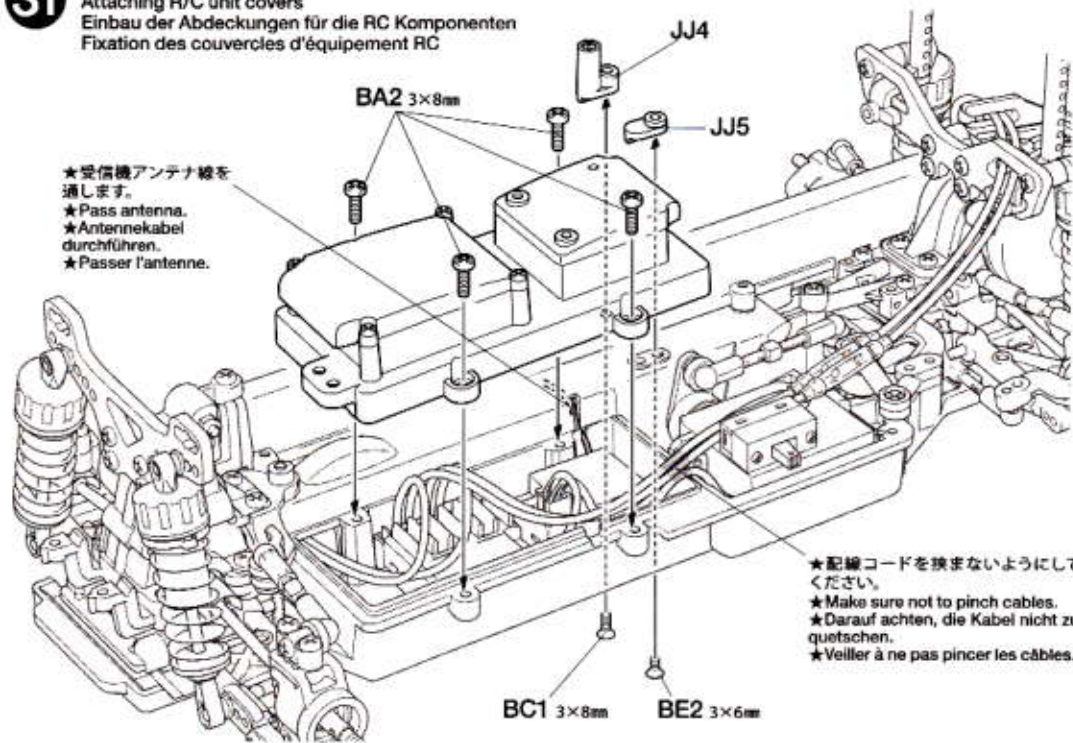

- ★受信機アンテナ線を通します。
- ★Pass antenna.
- ★Antennenkabel durchführen.
- ★Passer l'antenne.

- ★配線コードを挟まないようにしてください。
- ★Make sure not to pinch cables.
- ★Darauf achten, die Kabel nicht zu quetschen.
- ★Veiller à ne pas pincer les câbles.

32

フェンダーの取り付け
Attaching wheel well liners
Einbau der Innenkotflügel
Installation des passages de roues

《リヤ》
Rear
Hinten
Arrière

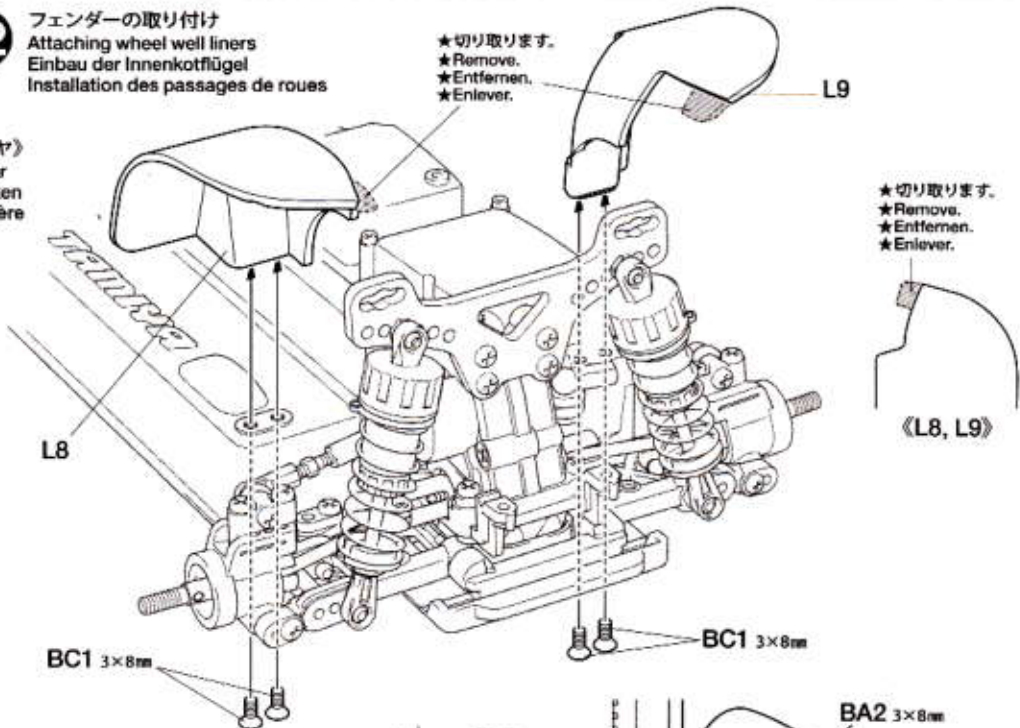

- ★切り取ります。
- ★Remove.
- ★Entfernen.
- ★Enlever.

- ★切り取ります。
- ★Remove.
- ★Entfernen.
- ★Enlever.

《フロント》
Front
Vorne
Avant

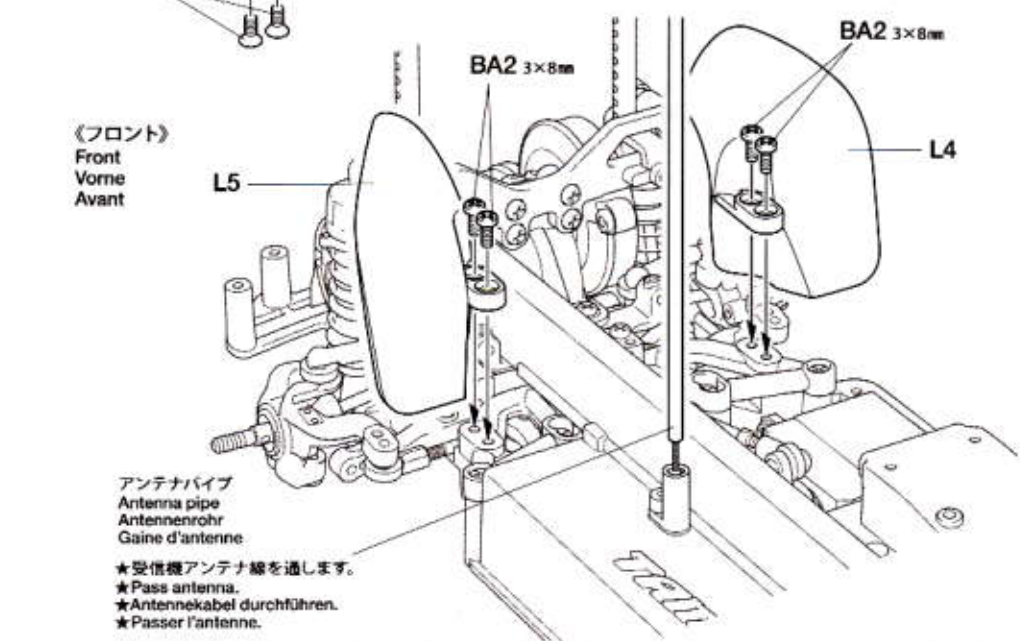

アンテナパイプ
Antenna pipe
Antennenrohr
Gaine d'antenne

- ★受信機アンテナ線を通します。
- ★Pass antenna.
- ★Antennenkabel durchführen.
- ★Passer l'antenne.

35



BA2 ×4

3×8mm丸ビス
Screw
Schraube
Vis



BE7 ×4

3mmワッシャー (大)
Washer (large)
Beilagscheibe (groß)
Rondelle (grande)

35

ウレタンバンパーの取り付け
Attaching urethane bumper
Einbau der Urethan-Stoßfänger
Fixation du pare-chocs en mousse

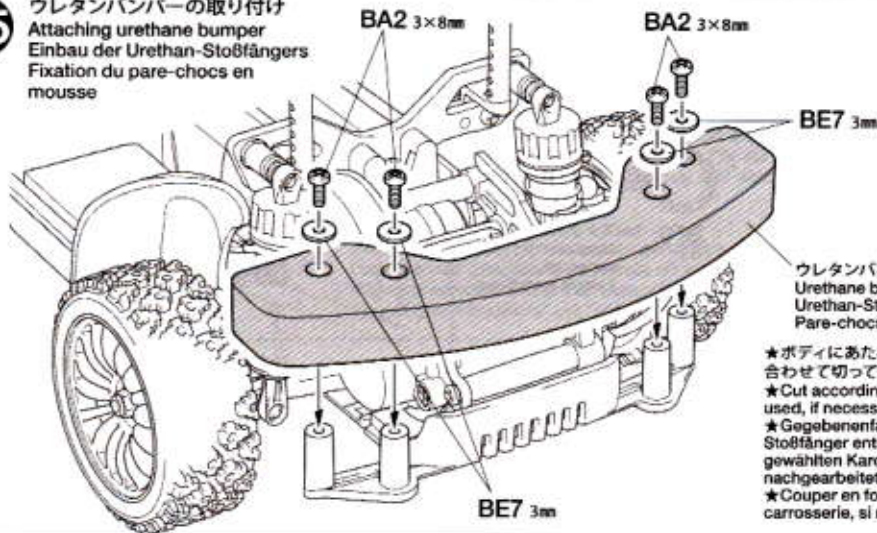

ウレタンバンパー
Urethane bumper
Urethan-Stoßfänger
Pare-chocs en mousse

★ボディにあたる場合は、ボディに合わせて切って使用してください。
★Cut according to the body used, if necessary.
★Gegebenenfalls muß der Stoßfänger entsprechend der gewählten Karosserie nachgearbeitet werden.
★Couper en fonction du type de carrosserie, si nécessaire.

36



BE1 ×2

3×8mm皿ビス (銀)
Screw (silver)
Schraube (silber)
Vis (chromé)



BE10 ×2

2.3mmOリング
O-ring
O-Ring
Joint torique

36

走行用バッテリーの搭載
Installing battery pack
Einlegen des Akkupacks
Installation du pack d'accus

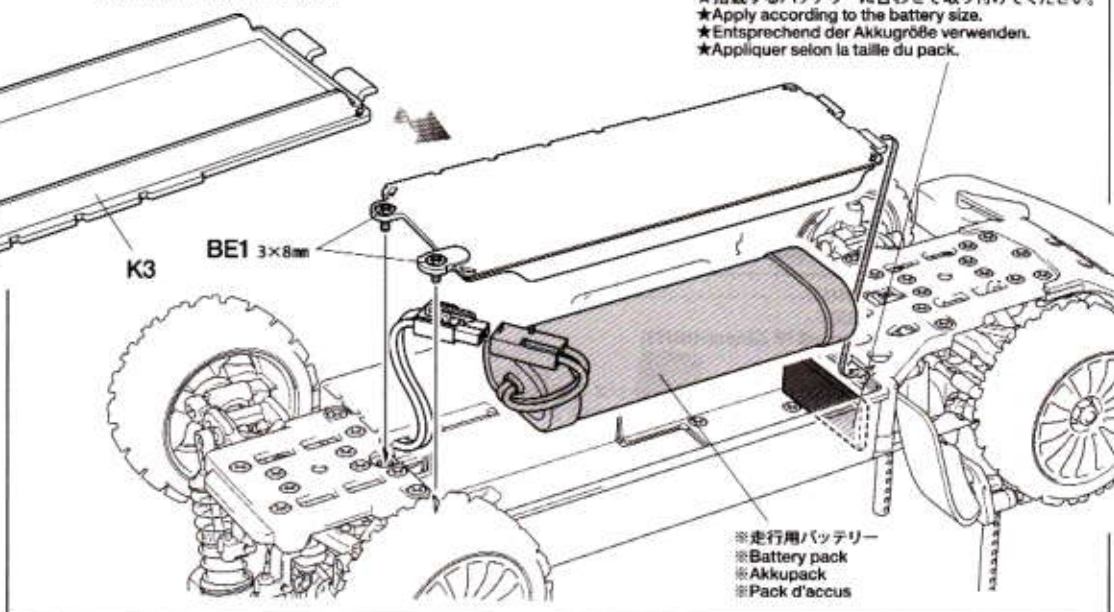

スポンジテープ (黒)
Sponge tape (black)
Schaumgummi-Klebeband (schwarz)
Bande mousse (noir)

★搭載するバッテリーに合わせて取り付けてください。
★Apply according to the battery size.
★Entsprechend der Akkugröße verwenden.
★Appliquer selon la taille du pack.

注意してください
CAUTION
VORSICHT
PRECAUTIONS



★走行させない時は必ず走行用バッテリーのコンネクターを外してください。
★Disconnect battery when the car is not being used.
★Akkustecker abziehen, wenn das Auto nicht in Betrieb.
★Déconnecter la batterie lorsque la voiture n'est pas utilisée.

37



BF4 ×8

6mmスナップピン
Snap pin
Federstift
Épingle métallique

37

ボディの取り付け
Attaching body
Aufsetzen der Karosserie
Fixation de la carrosserie

★取り付けるボディに合わせて6mmスナップピンの位置を決めてください。
★Determine the position of snap pins according to body.
★Die Position der Federstifte entsprechend der Karosserie festlegen.
★Déterminer l'emplacement des épingles en fonction du type de carrosserie.

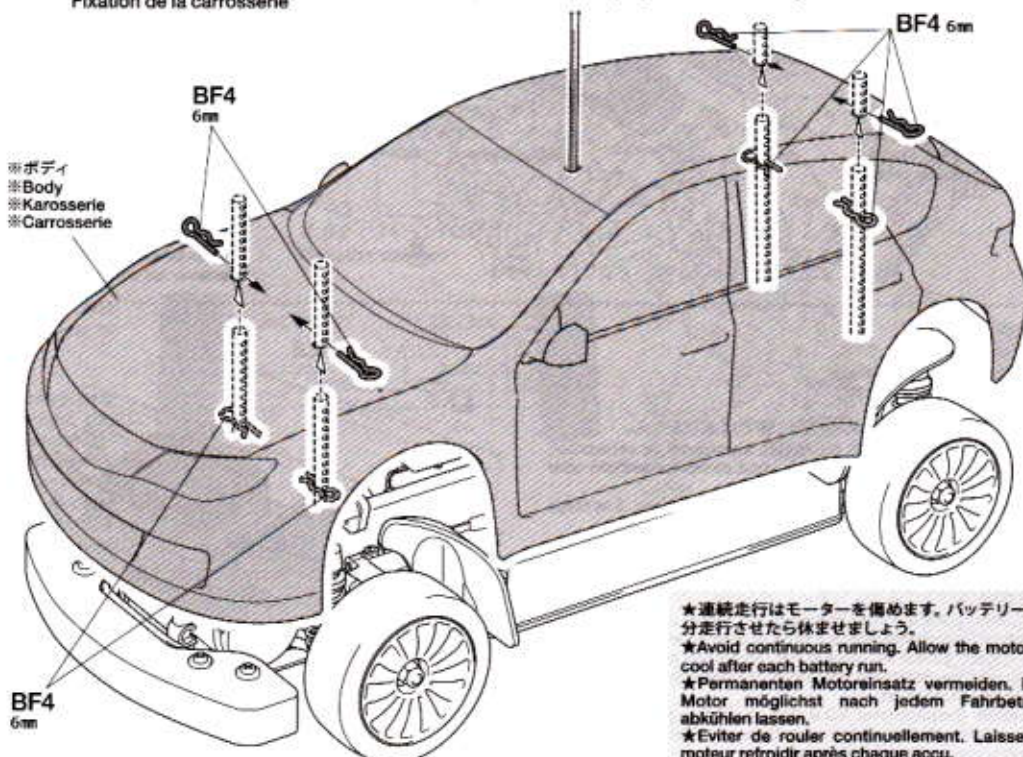

※ボディ
※Body
※Karosserie
※Carrosserie

BF4 6mm

●ボディの切り取り、穴開けはシャシに合わせて行ってください。
●Trim and make holes on the body while adjusting with chassis.
●Zuschneiden und in Abstimmung mit dem Chassis Löcher bohren.
●Découper et percer des trous dans la carrosserie en l'ajustant sur le chassis.

★組み立てて余った部品は予備パーツとしてご利用ください。
★Use any extra parts as spares.
★Verwenden alle übrigen Teile als Ersatzteile.
★Conserver le surplus comme pièces de rechange.

★連続走行はモーターを傷めます。バッテリー1本分走行させたら休ませましょう。
★Avoid continuous running. Allow the motor to cool after each battery run.
★Permanentes Motorsinsatz vermeiden. Den Motor möglichst nach jedem Fahrbetrieb abkühlen lassen.
★Eviter de rouler continuellement. Laisser le moteur refroidir après chaque accu.

OPTIONS

《トランスポンダーホルダー》

Transponder Stay
Transponder-Halterung
Support de transpondeur



BF1 3×32mm 皿ビス
×1 Screw
Schraube
Vis

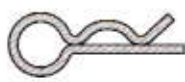

BF3 7mm スナップピン
×1 Snap pin
Federstift
Epingle métallique

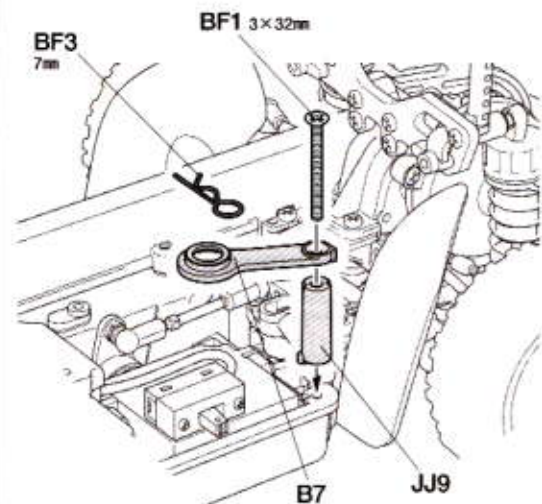

《スタビライザーホルダー》

Stabilizer holder
Stabilisator-Halter
Support du stabilisateur

(フロント)
Front
Vorne
Avant

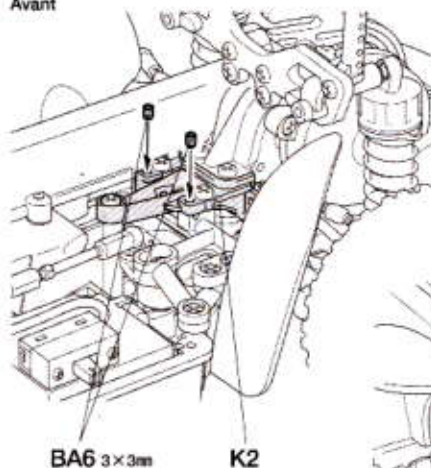

3×8mm 丸ビス
Screw
Schraube
Vis



3×3mm イモネジ
Grub screw
Mädenschraube
Vis pointeau

(リヤ)
Rear
Hinten
Arrière

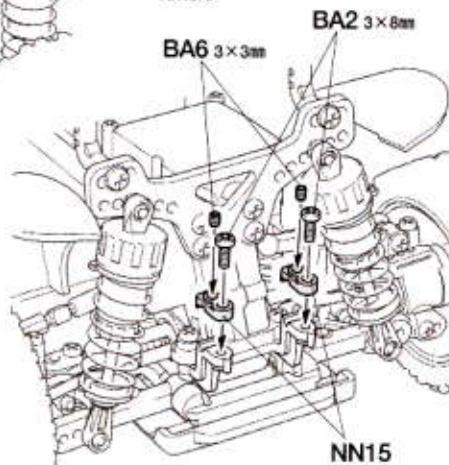

MAINTENANCE

●駆動ベルト、18Tプーリー (NN13)

●Drive Belt, 18T Pulley (NN13)

●Zahnriemen, Zahnriemenrad mit 18 Zähnen (NN13)

●Courroie, Poulie 18 dts (NN13)

★駆動ベルトと18Tプーリー (NN13) は定期的にメンテナンス (掃除・部品交換) を行ってください。メンテナンスを怠ると走行中に駆動ベルトが外れる場合があります

★Periodically perform maintenance on drive belt and 18T pulley (cleaning, replacing) to prevent the drive belt from coming off during driving.

★Ab und zu den Zahnriemen und das Zahnriemenrad instandsetzen (reinigen, Ersatz) um zu verhindern, dass der Zahnriemen während der Fahrt abspringt.

★Entretenez périodiquement (nettoyage, remplacement) la courroie et la poulie 18 dents pour éviter que la courroie saute pendant utilisation.

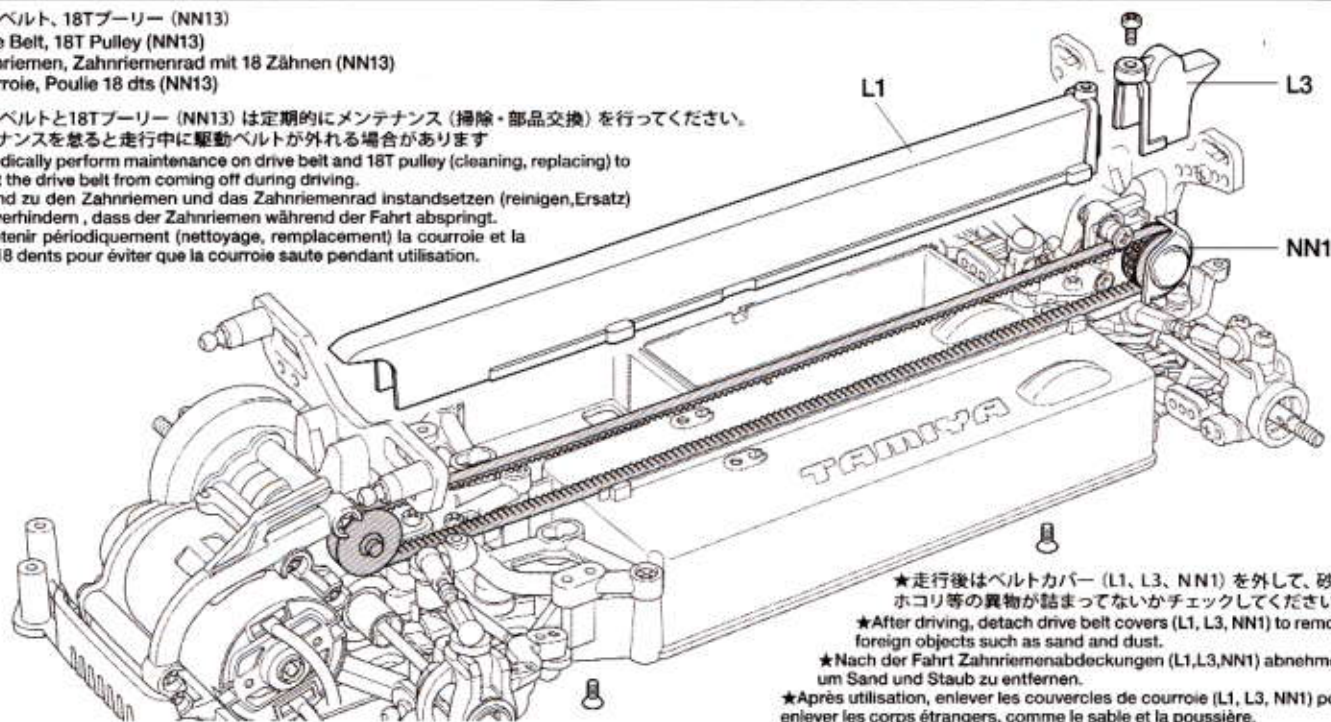

★走行後はベルトカバー (L1, L3, NN1) を外して、砂やホコリ等の異物が詰まらないかチェックしてください。

★After driving, detach drive belt covers (L1, L3, NN1) to remove foreign objects such as sand and dust.

★Nach der Fahrt Zahnriemenabdeckungen (L1, L3, NN1) abnehmen, um Sand und Staub zu entfernen.

★Après utilisation, enlever les couvercles de courroie (L1, L3, NN1) pour enlever les corps étrangers, comme le sable et la poussière.

●メカボックス

●R/C unit covers

●Kasten für die RC-Anlage

●Boîtier d'équipement RC

★本製品は完全防塵・防水・防雪仕様ではありません。

★Chassis is not completely dustproof, waterproof, or snowproof.

★Das Chassis ist nicht vollständig staubdicht, wasserdicht oder schneedicht.

★Le châssis n'est pas complètement étanche à l'eau, à la neige ou à la poussière.

★メカボックスはコード取り出し口と熱を外に出すための開口部があります。砂やホコリ等が入りますので定期的にチェックしてください。

★R/C unit covers have openings to pass cables and for ventilation. Periodically check if sand or dust have entered.

★Der Kasten für die RC-Anlage hat Öffnungen zur Kabeldurchführung und zur Belüftung. Ab und zu kontrollieren ob Sand oder Staub eingedrungen ist.

★Le boîtier d'équipement RC a des ouvertures pour passer les câbles et la ventilation. Ouvrir régulièrement et éliminer sable ou poussière ayant pénétré à l'intérieur.

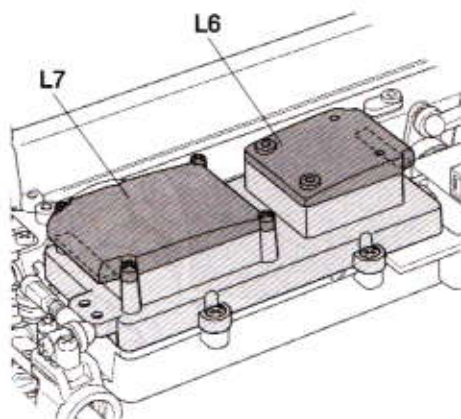

★ESC (スピードコントローラー) によっては大量に熱を放出するタイプがあります。メカボックス内に熱がこもる場合は、L6, L7を取り外してください。その際は、メカボックスに砂やホコリ等が入りますので十分注意してください。

★Some ESCs release a high amount of heat. If R/C unit covers retain too much heat, detach L6 and L7 to help increase dissipation. In that case, pay attention to R/C units as they will be exposed to sand and dust.

★Einige Fahrtregler erzeugen erhebliche Wärme. Wenn der RC-Kasten zu viel Wärme zurückhält, Abdeckungen L6 und L7 entfernen. In diesem Fall berücksichtigen, dass Sand und Staub eindringen kann.

★Certains variateurs dégagent beaucoup de chaleur. Si le boîtier RC retient trop la chaleur, enlever L6 et L7 pour accroître la dissipation. Attention : dans ce cas, l'équipement RC est exposé au sable et à la poussière.

SETTING UP

●シャーシのセッティング

RCカーはドライバーの操縦の仕方や路面コンディションなどの様々な条件によって、その特性が変わってきます。自分のもっともコントロールしやすいマシンに仕上げていくのがセッティング。組み立て図中に示した各部の寸法やダンパーの調整を基本に、セッティングを進めてください。

●SETTING UP THE MODEL

To greatly enhance the overall performance of your car, it is necessary to tune the vehicle to the track (and its surface conditions) on which you will be racing. Make adjustments referring to the instruction manual, keeping in mind that "balance" is the key word.

●ベルトのたるみ調整

ベルトがたるみ、歯とびするようでしたらベルトテンショナーのベアリングの取付位置で調整してください。

●ADJUSTING DRIVE BELT TENSION

If drive belt becomes loose, tighten by adjusting ball bearing position on belt tensioner.

●EINSTELLUNG DER SPANNUNG DES ANTRIEBSRIEMENS

Wenn der Zahnriemen lose wird, kann er durch Veränderung des Kugellagers am Riemenspanner gespannt werden.

●RÉGLAGE DE LA TENSION DE LA COURROIE

Si la courroie se détend, la retendre en ajustant la position du roulement à bille sur le tendeur de courroie.

●ギヤ比

搭載するモーター、コースレイアウト等にに合わせて、ピニオンギヤの歯数(ギヤ比)をセッティングしてください。

●GEAR RATIO

Choose gear ratio according to the motor used or running surface condition.

●GETRIEBEÜBERSETZUNG

Wählen Sie die Getriebeübersetzung entsprechend dem eingesetzten Motor und dem Fahrbahnbelag.

●RAPPORT DE PIGNONNERIE

Choisir le rapport de pignonnage en fonction du moteur ou du type de piste.

●トー角(トーイン・トーアウト)

トーインをつけた場合、直進性が良くなり、ステアリングの切り始めの反応がおだやかになります。トーアウトにした場合は、逆にステアリングの反応がシャープになります。ただし、どちらもつけすぎると抵抗になってスピードを低下させたり、アンダーステアやオーバーステアが強くなって操縦しにくいステアリング特性になってしまいます。このシャーシでは、ほんのわずかなトーアウトをつけておくのが良いでしょう。

●TOE-IN AND TOE-OUT

Adjusting the car to toe-in a little, by pointing the wheels inwards, provides the car with good straight running and moderate steering. Toe-out, which points the wheels outwards, gives sharp steering response. Begin with a little toe-out and work from there.

●VORSPUR UND NACHSPUR

Geringfügige Einstellung der Räder nach innen sorgt für guten Geradeauslauf und gemäßigte Lenkeigenschaften. Bei der Nachspur (Räder zeigen leicht nach außen) zeigt sich eine scharfe und harte Lenkung. Seien Sie voersichtig, nicht zu übertreiben, fangen Sie mit leichter Nachspur an, und orientieren Sie sich vor dort aus.

●PINCEMENT ET OUVERTURE

On optera pour un léger pincement (orientation des roues vers l'intérieur) qui assure un meilleur comportement en ligne droite sans trop altérer celui en virage ou une ouverture (orientation des roues vers l'extérieur) qui génère une réponse rapide et précise en courbe. Dans l'une ou l'autre des alternatives, ne pas atteindre des angles trop importants. Commencer le réglage par un léger ouverture et corriger par étapes.

●キャンバー角

コーナリング中のマシンには遠心力が働くため、車体がコーナーの外側に傾きます。このとき、タイヤにキャンバー角をつけることで接地面積を変え、タイヤのグリップ力を増やしたり減らしたりすることができます。コーナリング中のグリップを増やすにはネガティブキャンバーに、減らすにはポジティブキャンバーにセッティングします。

●CAMBER ANGLE

While taking the corners, the car is forced to go outwards, causing instability. The area of contact on each tire is determined by the camber angle, and therefore the traction of the tires can be made greater or lesser by adjustment of camber angle. To increase traction during cornering, adjust camber angle to negative, and to reduce traction, adjust to positive camber.

●KRÜMMUNGSWINKEL

Bei Durchfahren von Kurven wird das Fahrzeug nach Außen gezwungen, was Instabilität verursacht. Die Kontakfläche jeden Reifens wird vom Krümmungswinkel bestimmt, und so kann die Bodenhaftung der Reifen durch die Veränderung des Krümmungswinkels erhöht oder verringert werden. Um die Bodenhaftung in Kurven zu erhöhen, verringern Sie den Krümmungswinkel, und vergrößern Sie den Winkel für weniger Haftung.

●ANGLE DE CARROSSAGE

En virage, la voiture a tendance à s'échapper vers l'extérieur causant une instabilité. La surface de contact de chaque pneu est déterminée par l'angle de carrossage. En conséquence, la traction des pneus peut être augmentée ou diminuée en faisant varier l'angle de carrossage. Pour accroître la traction en virage, opter pour une valeur négative et vice versa.

●ANPASSUNG DES MODELLS

Um die allgemeine Leistung Ihres Wagens stark zu verbessern, ist es notwendig, das Fahrzeug auf den Untergrund (und die Oberflächenstruktur), auf dem Sie Rennen fahren wollen, abzustimmen. Für die Veränderungen beziehen Sie sich bitte auf die Gebrauchsanweisung, und denken Sie daran, daß "Balance" das Schlüsselwort ist.

●REGLAGE DU MODELE

Pour améliorer les performances générales de votre voiture il est impératif de l'adapter aux conditions du terrain où auront lieu les évolutions. Effectuer les réglages en vous référant au manuel d'instructions en ayant en permanence à l'esprit que "l'équilibre" est l'idée directrice.

ベルトテンショナー

Belt tensioner
Riemenspanner
Tendeur de poulie

- ★ベルトのたるみ調整
- ★Adjusting drive belt tension
- ★Einstellung der Spannung des Antriebsriemens
- ★Réglage de la tension de la courroie

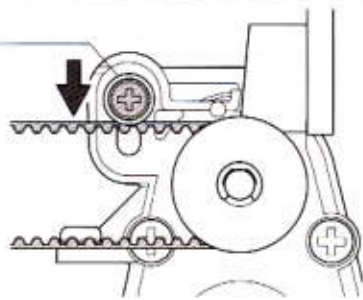

計算式
Formula

$$\left(\frac{\text{スパーギヤ歯数 (68T)}}{\text{ピニオンギヤ歯数}} \times 2.60 \right) : 1$$

- ★ピニオンギヤは市販の06モジュールギヤを使用してください。
- ★Use 06 module pinion gear.
- (キット標準) 68Tスパーギヤ Spur gear

ピニオン Pinion gear	ギヤ比 Gear ratio	23T	7.69 : 1	27T	6.55 : 1
21T	8.42 : 1	24T	7.37 : 1	28T	6.31 : 1
22T	8.04 : 1	25T	7.07 : 1	29T	6.10 : 1
		26T	6.80 : 1		

●トー角(トーイン・トーアウト)

トーインをつけた場合、直進性が良くなり、ステアリングの切り始めの反応がおだやかになります。トーアウトにした場合は、逆にステアリングの反応がシャープになります。ただし、どちらもつけすぎると抵抗になってスピードを低下させたり、アンダーステアやオーバーステアが強くなって操縦しにくいステアリング特性になってしまいます。このシャーシでは、ほんのわずかなトーアウトをつけておくのが良いでしょう。

●TOE-IN AND TOE-OUT

Adjusting the car to toe-in a little, by pointing the wheels inwards, provides the car with good straight running and moderate steering. Toe-out, which points the wheels outwards, gives sharp steering response. Begin with a little toe-out and work from there.

●VORSPUR UND NACHSPUR

Geringfügige Einstellung der Räder nach innen sorgt für guten Geradeauslauf und gemäßigte Lenkeigenschaften. Bei der Nachspur (Räder zeigen leicht nach außen) zeigt sich eine scharfe und harte Lenkung. Seien Sie voersichtig, nicht zu übertreiben, fangen Sie mit leichter Nachspur an, und orientieren Sie sich vor dort aus.

●PINCEMENT ET OUVERTURE

On optera pour un léger pincement (orientation des roues vers l'intérieur) qui assure un meilleur comportement en ligne droite sans trop altérer celui en virage ou une ouverture (orientation des roues vers l'extérieur) qui génère une réponse rapide et précise en courbe. Dans l'une ou l'autre des alternatives, ne pas atteindre des angles trop importants. Commencer le réglage par un léger ouverture et corriger par étapes.

●キャンバー角

コーナリング中のマシンには遠心力が働くため、車体がコーナーの外側に傾きます。このとき、タイヤにキャンバー角をつけることで接地面積を変え、タイヤのグリップ力を増やしたり減らしたりすることができます。コーナリング中のグリップを増やすにはネガティブキャンバーに、減らすにはポジティブキャンバーにセッティングします。

●CAMBER ANGLE

While taking the corners, the car is forced to go outwards, causing instability. The area of contact on each tire is determined by the camber angle, and therefore the traction of the tires can be made greater or lesser by adjustment of camber angle. To increase traction during cornering, adjust camber angle to negative, and to reduce traction, adjust to positive camber.

●KRÜMMUNGSWINKEL

Bei Durchfahren von Kurven wird das Fahrzeug nach Außen gezwungen, was Instabilität verursacht. Die Kontakfläche jeden Reifens wird vom Krümmungswinkel bestimmt, und so kann die Bodenhaftung der Reifen durch die Veränderung des Krümmungswinkels erhöht oder verringert werden. Um die Bodenhaftung in Kurven zu erhöhen, verringern Sie den Krümmungswinkel, und vergrößern Sie den Winkel für weniger Haftung.

●ANGLE DE CARROSSAGE

En virage, la voiture a tendance à s'échapper vers l'extérieur causant une instabilité. La surface de contact de chaque pneu est déterminée par l'angle de carrossage. En conséquence, la traction des pneus peut être augmentée ou diminuée en faisant varier l'angle de carrossage. Pour accroître la traction en virage, opter pour une valeur négative et vice versa.

ネガティブキャンバー
Negative camber

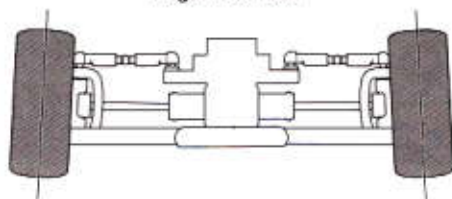

ポジティブキャンバー
Positive camber

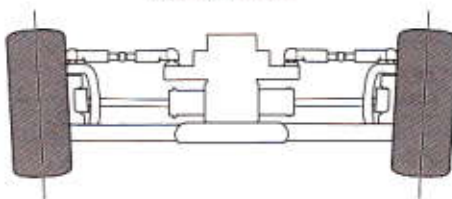

- ★アッパーアームの長さを変えることで調整します。
- ★Adjust arm length by rotating adjuster.

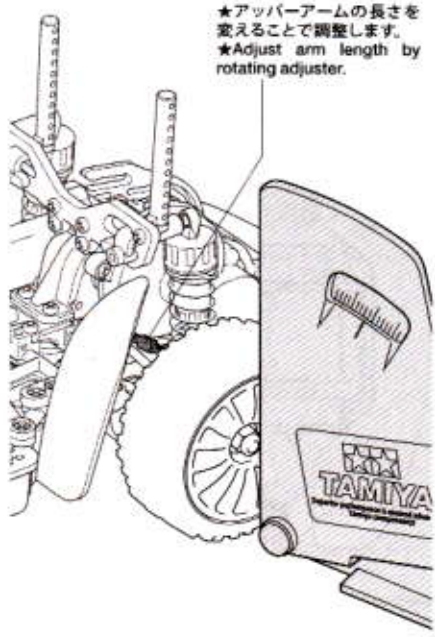

XV-01 CHASSIS KIT LONG DAMPER SPEC

Ver 1.00
SETTING SHEET
セッティングシート

氏名 Name 日付 Date 気温 Air temp. 湿度 Humidity

コース Track コースコンディション Track condition 路面温度 Track temp.

《フロント》
《Front》

アッパーアームスペーサー
Upper arm spacer

キャンバー角
Camber angle

車高
Ground clearance

リバウンド
Rebound stroke

フロントドライブ
Front drive

ギヤデフオイル
Differential gear oil

スタビライザー
Stabilizer

ホイールスペーサー
Wheel spacer



ダンパータイプ
Damper type

スペーサー
Spacer

ピストン
Piston

オイル
Oil

スプリング
Spring

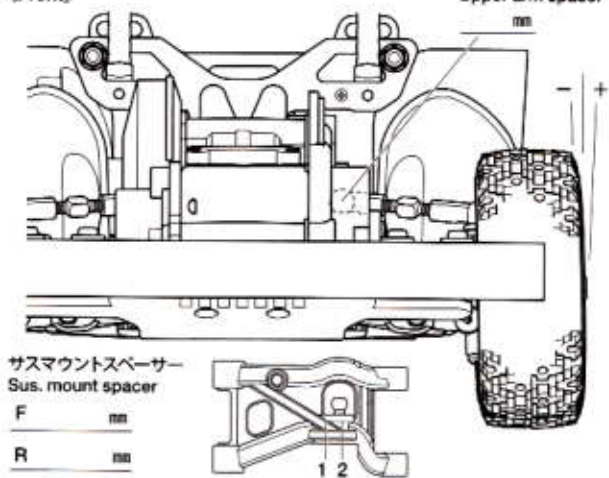

サスマウントスペーサー
Sus. mount spacer

F mm

R mm

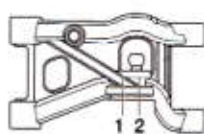

《リヤ》
《Rear》

アッパーアームスペーサー
Upper arm spacer

アッパーアームスペーサー
Upper arm spacer

キャンバー角
Camber angle

車高
Ground clearance

リバウンド
Rebound stroke

リヤドライブ
Rear drive

ギヤデフオイル
Differential gear oil

スタビライザー
Stabilizer

ホイールスペーサー
Wheel spacer

リヤアップライト
Rear upright



ダンパータイプ
Damper type

スペーサー
Spacer

ピストン
Piston

オイル
Oil

スプリング
Spring

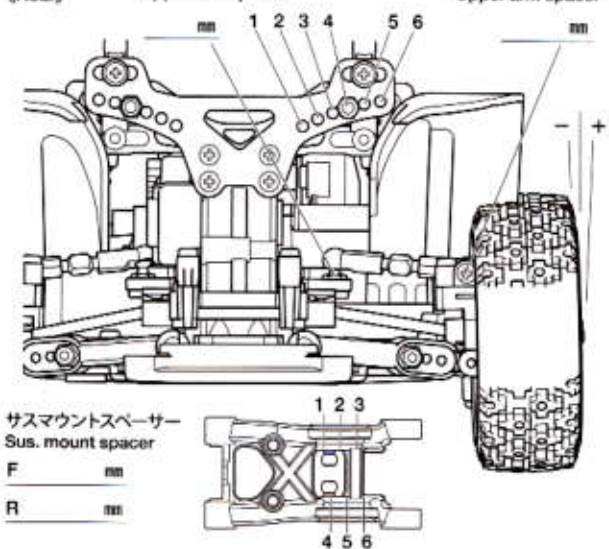

サスマウントスペーサー
Sus. mount spacer

F mm

R mm

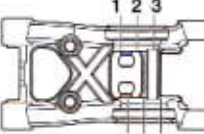

フロントトー角
Toe angle (front)

Fサスマウント
F sus. mount

Front Rear

Rサスマウント
R sus. mount

Front Rear

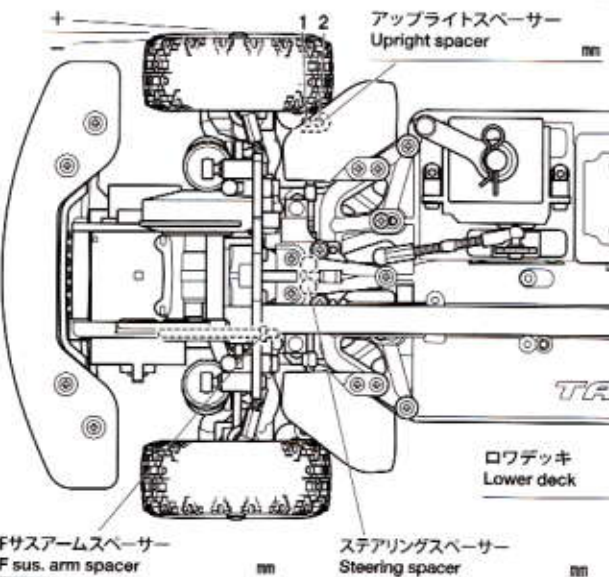

アップライトスペーサー
Upright spacer

スペーサー
Spacer

Fサスマウントスペーサー
F sus. arm spacer

ステアリングスペーサー
Steering spacer

Rサスマウントスペーサー
R sus. arm spacer

ロウデッキ
Lower deck

モーター
Motor

スパーギヤ
Spur gear

ピニオンギヤ
Pinion gear

バッテリー
Battery

ボディ
Body

ウイング
Wing

タイヤ
Tire

ホイール
Wheel

オフセット
Offset

インナー
Tire insert

ベストラップ
Best lap

XV01 CHASSIS KIT LONG DAMPER SPEC

●走らせない時はバッテリーを必ずはずしておきましょう。

SAFETY PRECAUTIONS

Follow the outlined rules for safe radio control operation.

- Avoid running the car in crowded areas and near small children.
- Make sure that no one else is using the same frequency in your running area. Using the same frequency at the same time can cause serious accidents, whether it's driving, flying, or sailing.
- Avoid running in standing water and rain. If R/C unit, motor, or battery get wet, clean and dry thoroughly in a dry shaded area.

R/C OPERATING PROCEDURES

- ① Switch on transmitter. If using a transmitter with an extending antenna, fully extend.
- ② Switch on receiver.
- ③ Inspect operation using transmitter before running.
- ④ Adjust steering servo and trim so that the model runs straight with transmitter in neutral.
- ⑤ Reverse sequence to shut down after running.
- ⑥ Make sure to disconnect/remove all batteries.
- ⑦ Completely remove sand, mud, dirt etc.
- ⑧ Apply grease to suspension, gears, bearings, etc.
- ⑨ Store the car and batteries separately when not in use.

TIPS ZUR SICHERHEIT

Beachten Sie die folgenden Richtlinien für fehlerfreien Betrieb.

- Vermeiden Sie das Fahren des Autos an überfüllten Plätzen und in der Nähe von kleinen Kindern. Gebrauchen Sie nie die Straße für R/C Rennen.
- Prüfen Sie, daß niemand in der Umgebung dieselbe Frequenz benutzt, denn dadurch können Unfälle entstehen - sowohl beim Fahren, Fliegen oder Segeln.
- Vermeiden Sie das Fahren durch Pfützen und während Regen. Wenn das R/C Fahrzeug, der Motor oder die Batterien naß werden, müssen Sie alles sorgfältig im Trockenen säubern und reinigen.

KONTROLLEN VOR DER FAHRT

- ① Sender einschalten. Wenn Sie einen Sender mit Teleskopantenne benutzen, dieses ganz ausziehen.
- ② Empfänger einschalten.
- ③ Die Funktion vor Abfahrt mit dem Sender überprüfen.
- ④ Richten Sie das Lenkservo durch Einstellung am Gestänge so ein, daß das Modell bei neutraler Sender-Trimmung geradeaus fährt.
- ⑤ Nach dem Fahrbetrieb in umgekehrter Reihenfolge vorgehen.
- ⑥ Die Batterien herausnehmen bzw. abklemmen.
- ⑦ Entfernen Sie Sand, Matsch, Schmutz etc.
- ⑧ Fetten Sie die Aufhängung, Getriebe, Federungen etc. ein.
- ⑨ Bei Nichtgebrauch Auto und Akkus getrennt verwahren.

MESURES DE SECURITE

Veillez respecter impérativement les règles de sécurité suivantes lors de l'utilisation de votre ensemble R/C.

- Eviter de faire évoluer la voiture à proximité de jeunes enfants ou dans la foule. Ne jamais utiliser sur la voie publique!
- Assurez-vous que personne d'autre n'utilise la même fréquence sur le même terrain que vous. Utiliser la même fréquence en même temps peut être source de sérieux accidents, pendant la conduite, le vol ou la navigation des modèles R/C.
- Ne jamais faire évoluer le modèle sous la pluie ou sur une surface mouillée. Si le moteur, les accus, le récepteur ou les servos prenaient l'humidité, les nettoyer avec un chiffon et les laisser sécher.

PROCEDURE DE MISE EN MARCHÉ

- ① Allumer l'émetteur. Déployer entièrement l'antenne de l'émetteur, s'il en est doté.
- ② Mettre en marche le récepteur.
- ③ Vérifiez la bonne marche de votre radiocommande avant de rouler.
- ④ Le trim de direction doit être réglé pour que manche au neutre, le modèle évolue en ligne droite.
- ⑤ Faites les opérations inverses après utilisation de votre ensemble R/C.
- ⑥ Assurez-vous que les batteries soient bien débranchées et sortez-les du modèle.
- ⑦ Enlever sable, poussière, boue etc....
- ⑧ Graisser les pignons, articulations...
- ⑨ Rangez la voiture et les accus séparément.

《RCカーの走らせかた》

★この走らせかたの順番はかならず守ってください。スイッチのON/OFFの順番を間違えると他の電波の混信によってRCカーが暴走する場合があります。

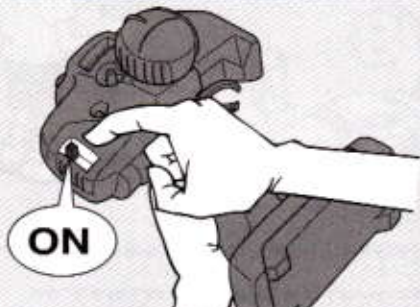

- ① スイッチをONにします。アンテナ付き送信機の場合はアンテナをのばしてください。

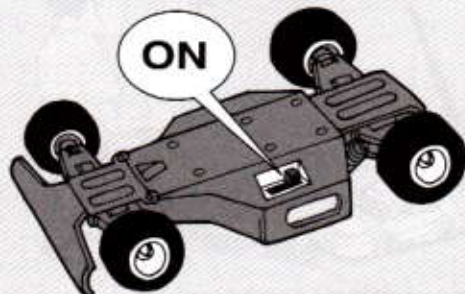

- ② 次にRCカー側のスイッチをONにしてください。



- ③ 走らせる前にRCカーを台の上に乗せ、各部の動きをチェックします。

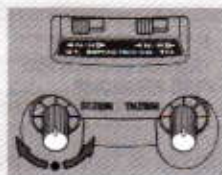

- ④ ステアリングを使わず走らせてみます。まっすぐに走らない場合はステアリングトリムを使って調節してください。

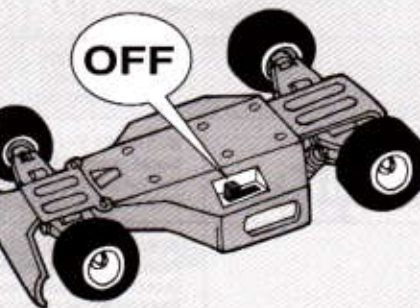

- ⑤ 走行を終わらせる時は、かならず走らせる時の逆の手順でスイッチを切っていきます。

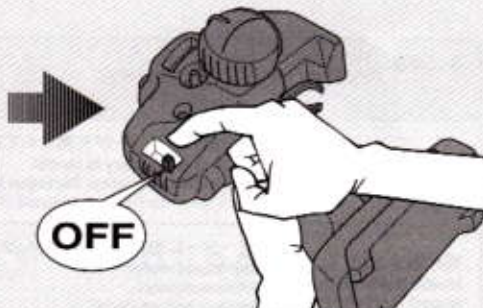

- ⑥ 走らせたあとは、かならずバッテリーをはずしておきましょう。

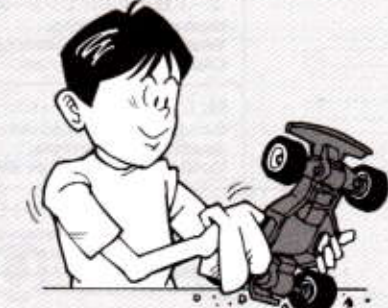

- ⑦ RCカーについた泥や砂、汚れなどはやわらかな布などできれいに拭き取りましょう。



- ⑧ ギヤや軸受け部、サスペンションなどの可動部はグリスをさしておきましょう。



- ⑨ あとかたづけをしっかりとしましょう。その時、バッテリーは別々にしておきます。



走行練習をしよう
PRACTICING
ÜBUNG
ENTRAÎNEMENT

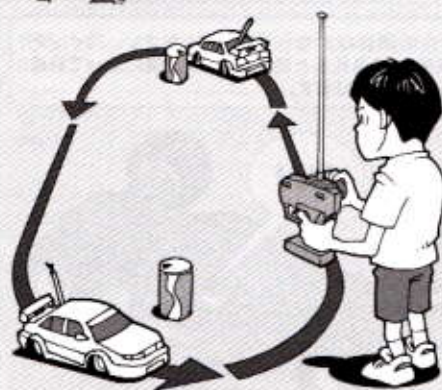

- 大きく楕円を描くように走らせてみよう。
- Practice to achieve a large regular oval.
- Üben Sie, bis Sie ein sauberes Oval fahren können.
- Exercez vous à décrire un grand ovale régulier.

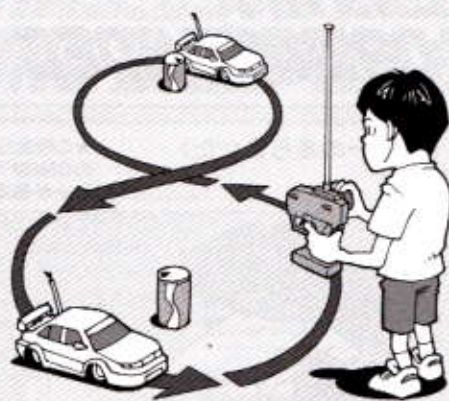

- 空き缶などを利用して、8の字を描くように走らせてみよう。
- Use empty cans etc. as pylons for figure "8" drill.
- Verwenden Sie leichte, leere Büchsen etc. als Markierung für einen 8er-Übungskurs.
- Employez des boîtes vides... comme repères pour réaliser des "8".



- コーナリングのやり方は、カーブに入るときに速度を落とし、曲がり終わるとともに速度を上げて行くようにしましょう。
- Decelerate when entering into a curve and pick up the speed after vertex of the curve.
- Nehmen Sie beim Einfahren in die Kurve Weg und beschleunigen Sie nach dem Scheitelpunkt der Kurve.
- Ralentissez à l'entrée d'une courbe et reprenez de la vitesse après le passage du milieu de la courbe.

トラブルチェック
TROUBLESHOOTING
FEHLERSUCHE
RECHERCHE DES PANNES

★おかしいな?と思ったときは、車(RCカー)を修理に出すまえに、下の表を見てトラブルチェックを行ってください。

- ★Before sending your R/C model in for repair, check it again using the below diagram.
- ★Bevor Sie Ihr Modell zur Reparatur einsenden, prüfen Sie es nochmals selbst entsprechend der folgenden Anleitung.
- ★Avant de renvoyer votre modèle R/C pour une réparation, vérifiez-le à nouveau en suivant ce processus.

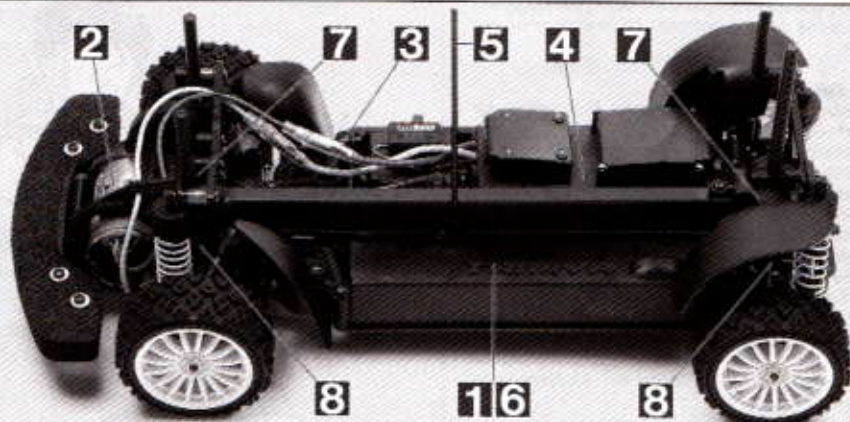

車の異常 PROBLEM PROBLEME	原因 CAUSE URSACHE	直し方 REMEDY LÖSUNG REMEDE	
車が動かない Model does not move. Modell fährt nicht. Le modèle ne démarre pas.	走行用バッテリーが充電されていますか? Weak or no battery in model. Schwache oder keine Batterien in Auto. Pack de propulsion manquant ou insuffisamment chargé.	走行用バッテリーを充電してください。 Install charged battery. Voll aufgeladene Batterien einlegen. Recharger la batterie.	1
	モーターに故障はありませんか? Damaged motor. Motorschaden. Moteur endommagé.	異音や、少しの走行で熱くなるようならモーターを交換してください。 Replace with new motor. Durch neuen Motor ersetzen. Remplacer par un nouveau moteur.	2
	コード類がやぶけてショートしていませんか? Worn or broken wiring. Verschlissene oder gebrochene Kabel. Câblage sectionné ou usé.	コードをしっかりと絶縁するか、メーカーに修理を依頼してください。 Splice and insulate wiring completely. Kabel anspleißen und gut isolieren. Vérifier et isoler le câblage.	3
	ESC (エレクトロニクススピードコントローラー) が故障していませんか? Damaged electronic speed controller. Beschädigter Fahrregler. Variateur électronique de vitesse endommagé.	ご使用のメーカーにお問い合わせください。 Ask manufacturer to repair. Erkundigen Sie sich über Reparaturmöglichkeit beim Hersteller. Faites réparer par le S.A.V. du fabricant.	4
思うように走らない No control. Keine Kontrolle. Perte de contrôle.	送信機、受信機のアンテナはのびていますか? Improper position of antenna on transmitter or model. Sender- oder Empfängerantenne ist nicht ganz herausgezogen. Problème d'antenne émetteur ou récepteur.	送信機、受信機のアンテナをのばしてください。 Fully extend antenna. Antenne vollständig herausziehen. Déployer entièrement l'antenne.	5
	走行用バッテリーや、送信機の電池が少なくなっていますか? Weak or no batteries in transmitter or model. Schwache oder keine Batterien in Sender oder Auto. Accus manquants ou insuffisamment chargés dans l'émetteur ou le modèle.	走行用バッテリーは充電してください。送信機の電池は新品のものと交換してください。 Install charged or fresh batteries. Legen Sie geladene Akkus oder neue Batterien ein. Installez des accus rechargés ou des piles neuves.	6
	回転部(ギヤなど)の組み立てがしっかり出来ていますか? Improper assembly of rotating parts. Unachtsamer Einbau drehender Teile. Mauvais assemblage des pièces en rotation.	説明図をよく見て回転部を確認、または組み立て直してください。 Reassemble them correctly referring to the instruction manual. Auseinandernehmen und gemäß Bedienungsanleitung neu zusammenbauen. Réassemblez correctement en vous référant au manuel d'instructions.	7
	可動部がグリスアップされていますか? Improper lubrication on rotating parts. Drehende Teile unzureichend geschmiert. Mauvaise lubrification des pièces en rotation.	可動部にグリスをつけてください。 Apply grease. Fetten. Graisser.	8
	近くで別のRCモデルを操縦していませんか? Another R/C model using same frequency. Ein anderes RC-Modell fährt auf der gleichen Frequenz. Un autre modèle R/C est sur la même fréquence.	場所を変えるか、少し時間をおきます。 Try a different location to operate your model. Das Auto an einem anderen Ort fahren lassen. Essayez un autre endroit pour faire rouler votre modèle R/C.	

PARTS

ロワデッキ×1
Lower deck 51511
Chassisboden
Châssis inférieur

ウレタンバンパー×1
Urethane bumper 16275076
Urethan-Stoßfänger
Pare-chocs en mousse

ベルト×1
Drive belt 51512
Antriebsriemen
Courroie

GV PARTS ×4
51460

A PARTS ×1
51501

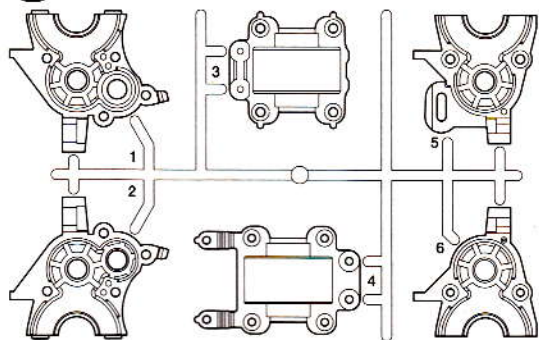

モーター×1
Motor 17435097
Moteur

アンテナパイプ×1
Antenna pipe 16095010
Antennenrohr
Gaine d'antenne

アルミガラステープ×1
Aluminum glass tape 53351
Aluminium-Glasfaser Klebeband
Bande renforcée aluminium

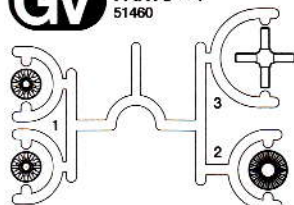

B PARTS ×1
51502

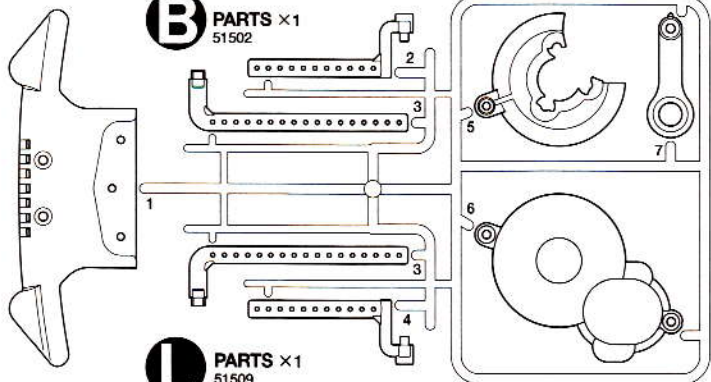

C PARTS ×1
51503

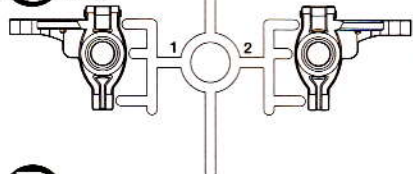

F PARTS ×2
51505

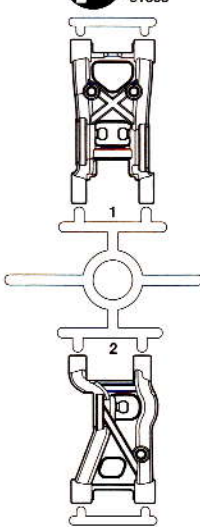

D PARTS ×1
51309



E PARTS ×1
51504

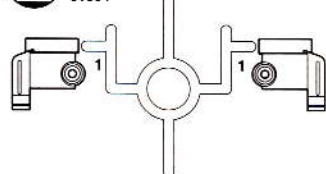

JJ PARTS ×1
51507

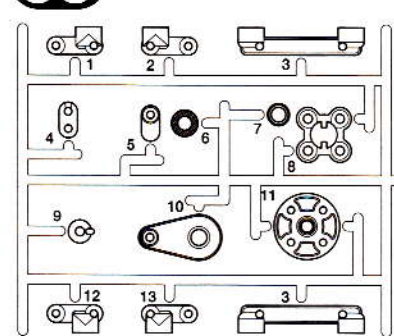

J PARTS ×1
51507

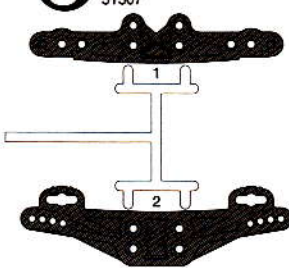

NN PARTS ×2
51510

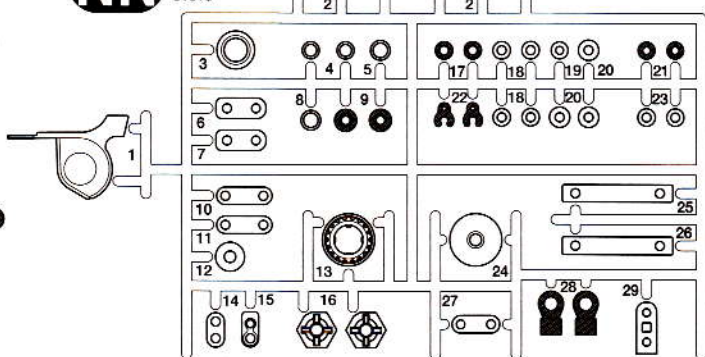

不要部品
Not used.
Nicht verwenden.
Non utilisées.

K PARTS ×1
51508

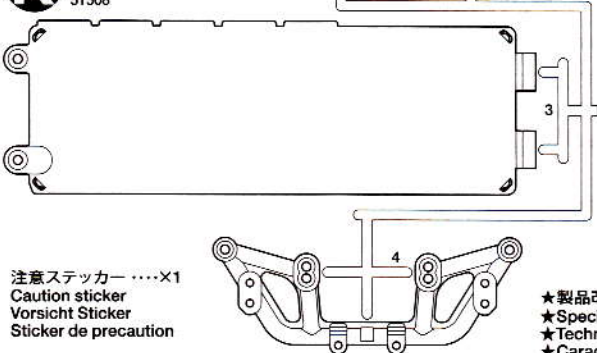

KK PARTS ×1
51508

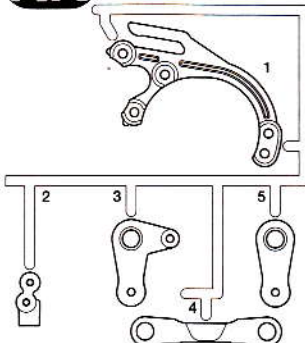

Q PARTS ×1
51079
(サーボセイバー部品)
Servo saver parts
Servo-Saver-Teile
Pièces de sauve-servo

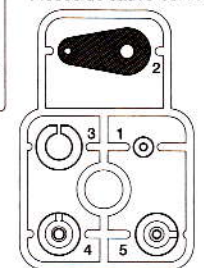

W PARTS ×4
50599
(ダンパー部品)
Damper parts
Stoßdämpfer-Teile
Pièces d'amortisseur

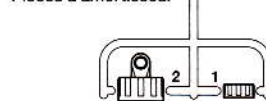

V PARTS ×4
50598

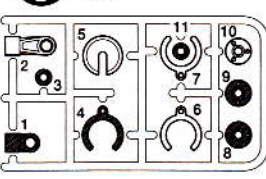

注意ステッカー×1
Caution sticker
Vorsicht Sticker
Sticker de precaution

★製品改良のためキットは予告なく仕様を変更することがあります。
★Specifications are subject to change without notice.
★Technische Daten können im Zuge ohne Ankündigung verändert werden.
★Caractéristiques pouvant être modifiées sans information préalable.

PARTS

タイヤ×4

Tire
Reifen
Pneu

インナースポンジ×4

Inner sponge
Innere Schaumgummiringe
Eponge intérieure

ホイール×2

Wheel
Rad
Roue

★タイヤ、ホイール、インナースポンジは、カスタマーサービスまでお問い合わせください。
★Ask your local Tamiya dealer for availability of the wheels, tires and tire inserts.

ギヤ袋詰 51506

Gear bag
Zahnräder-Beutel
Sachet de pignonerie

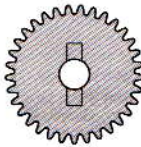

BG1 ×2

33Tアイドラーギヤ
Idler gear
Zwischenrad
Pignon de renvoi



BG2 ×1

20Tカウンターギヤ
Counter gear
Vorgelege-Rad
Pignon intermédiaire

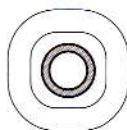

BG3 ×1

5×1mmプラスチック
Plastic spacer
Plastik-Distanzstück
Entretoise en plastique

A 1~6



BA1 ×3 3×40mm丸ビス
Screw
Schraube
Vis

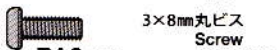

BA2 ×10 3×8mm丸ビス
Screw
Schraube
Vis

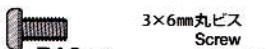

BA3 ×6 3×6mm丸ビス
Screw
Schraube
Vis



BA4 ×1 3×16mm皿ビス
Screw
Schraube
Vis



BA5 ×8 2×8mm六角皿タッピングビス
Tapping screw
Schneidschraube
Vis taraudeuse

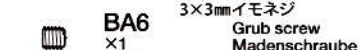

BA6 ×1 3×3mmイモネジ
Grub screw
Madenschraube
Vis pointeau

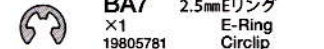

BA7 ×1 2.5mmEリング
E-Ring
Circlip

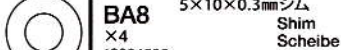

BA8 ×4 5×10×0.3mmシム
Shim
Scheibe
Cale

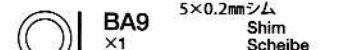

BA9 ×1 5×0.2mmシム
Shim
Scheibe
Cale

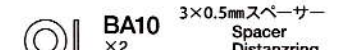

BA10 ×2 3×0.5mmスペーサー
Spacer
Distanzring
Entretoise

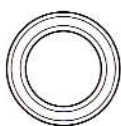

BA11 ×4 53126
1510ベアリング
Ball bearing
Kugellager
Roulement à billes

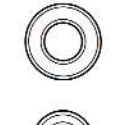

BA12 ×1 1050ベアリング
Ball bearing
Kugellager
Roulement à billes

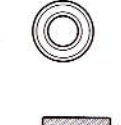

BA13 ×3 840ベアリング
Ball bearing
Kugellager
Roulement à billes

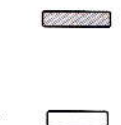

BA14 ×1 2×9mmシャフト
Shaft
Achse
Axe

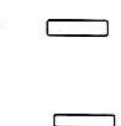

BA15 ×2 2×8mmシャフト
Shaft
Achse
Axe

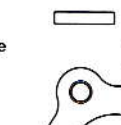

BA16 ×4 1.6×8mmシャフト
Shaft
Achse
Axe

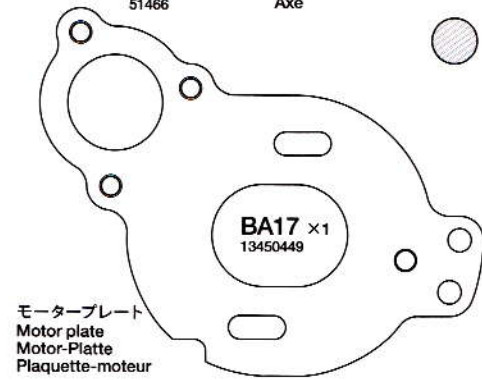

BA17 ×1
13450449

モータープレート
Motor plate
Motor-Platte
Plaquette-moteur



BA18 ×1 メインシャフト
Main shaft
Hauptwelle
Axe principal



BA19 ×1 ミドルシャフト
Middle shaft
Zwischenwelle
Axe central



BA20 ×4 デフジョイントカップ
Differential joint cup
Differential-Gelenkkapsel
Noix de différentiel



BA21 ×1 22Tピニオンギヤ
22T Pinion gear
22Z Motorritzel
Pignon moteur 22 dents



BA22 ×4 5mmOリング
O-ring
O-Ring
Joint torique



BA23 ×4 ウレタンブッシュ
Urethane bushing
Urethan-Buchse
Bague polyuréthane

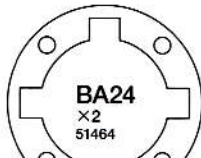

BA24 ×2
51464

デフガスケット
Differential gasket
Differentialgehäuse-Dichtung
Joint de carter de différentiel

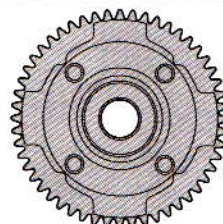

BA25 ×2 52Tギヤデフケース
Differential case
Differentialgehäuse
Carter de différentiel

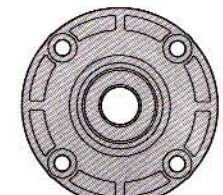

BA26 ×2 ギヤデフカバー
Differential cover
Differential-Abdeckung
Couvercle de différentiel

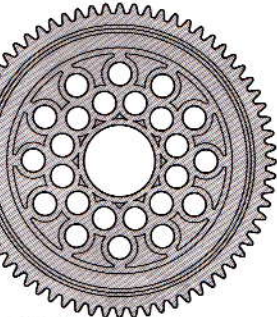

BA27 ×1 68Tスパーギヤ
Spur gear
Stirnradgetriebe
Pignon intermédiaire

B 7~10



BB1 ×4 3×18mm丸ビス
Screw
Schraube
Vis

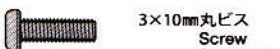

BB2 ×4 3×10mm丸ビス
Screw
Schraube
Vis

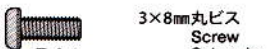

BA2 ×11 3×8mm丸ビス
Screw
Schraube
Vis



BA4 ×2 3×16mm皿ビス
Screw
Schraube
Vis



BA3 ×4 3×6mm丸ビス
Screw
Schraube
Vis

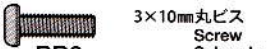

BB2 ×2 3×10mm丸ビス
Screw
Schraube
Vis

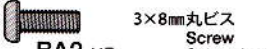

BA2 ×7 3×8mm丸ビス
Screw
Schraube
Vis



BC1 ×13 3×8mm皿ビス
Screw
Schraube
Vis

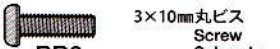

BC2 ×2 3×8mmフラットビス
Screw
Schraube
Vis

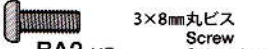

BC3 ×2 2.6×5mmトラスビス
Screw
Schraube
Vis



BC4 ×1 3×10mmホロービス
Screw
Schraube
Vis

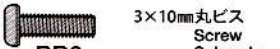

BC5 ×2 5×8mm六角ホローボール
Ball connector
Kugelfkopf
Connecteur à rotule



BB8 ×6 5mmビローボール
Ball connector
Kugelfkopf
Connecteur à rotule

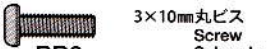

BC6 ×1 5mmビローボールナット(短)
Ball connector nut (short)
Kugelfkopf-Mutter
Ecrou-connecteur à rotule (court)

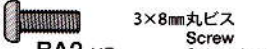

BC7 ×2 キングピン
King pin
Bolzen für Arretierstück
Axe de verouillage



BB3 ×1 3×18mmフラットビス
Screw
Schraube
Vis



BB4 ×1 3mmロックナット(薄)
Lock nut (thin)
Sicherungsmutter (dünn)
Ecrou de blocage (fin)



BB5 ×1 3mmナット
Nut
Mutter
Ecrou



BB6 ×2 3mmワッシャー
Washer
Beilagscheibe
Rondelle

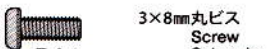

BA7 ×1 2.5mmEリング
E-Ring
Circlip



BB7 ×2 3×12mmホロービス
Screw
Schraube
Vis



BB8 ×2 5mmビローボール
Ball connector
Kugelfkopf
Connecteur à rotule



BB9 ×6 5mmビローボールナット
Ball connector nut
Kugelfkopf-Mutter
Ecrou-connecteur à rotule



BB10 ×3 3×0.2mmシム
Shim
Scheibe
Cale



BA13 ×2 840ベアリング
Ball bearing
Kugellager
Roulement à billes

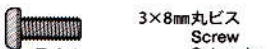

BB11 ×2 630ベアリング
Ball bearing
Kugellager
Roulement à billes

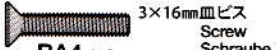

BB12 ×2 フロントダンパースペーサー
Front damper spacer
Distanzring für vorderen
Stoßdämpfer
Entretoise d'amortisseur
avant



ロングフロントダンパーステー×1
Long front damper stay 14318001
Lange vordere Dämpferstrebe
Support d'amortisseurs avant long

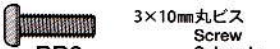

ロングリアダンパーステー×1
Long rear damper stay 14318002
Lange hintere Dämpferstrebe
Support d'amortisseurs arrière long





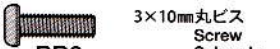



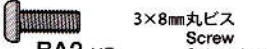



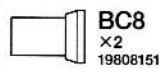

BB8 ×6 5mmビローボール
Ball connector
Kugelfkopf
Connecteur à rotule



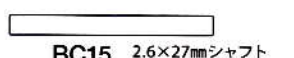











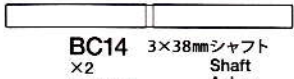



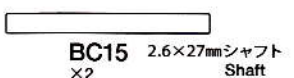

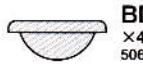

BC6 ×1 5mmビローボールナット(短)
Ball connector nut (short)
Kugelfkopf-Mutter
Ecrou-connecteur à rotule (court)

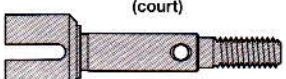



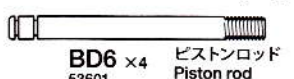
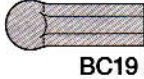









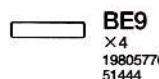

BC7 ×2 キングピン
King pin
Bolzen für Arretierstück
Axe de verouillage

 BC8 ×2 19808151	ステアリングポスト Steering post Lagerzapfen der Lenkung Colonnnettes de direction	 BC11 ×2 19804646	5×3×2.5mm スペーサー Spacer Distanzring Entretoise	 BC14 ×2 19804647	3×38mmシャフト Shaft Achse Axe	 BC17 ×2 19808192	ホイールアクスル (短) Wheel axle (short) Rad-Achse (kurz) Axe de roue (court)
 BA12 ×2 51239	1050ベアリング Ball bearing Kugellager Roulement à billes	 BC12 ×2 19400797	3×42mmターンバックルシャフト Turnbuckle shaft Spann-Achse Biellette à pas inversés	 BC15 ×2 19804301	2.6×27mmシャフト Shaft Achse Axe	 BC18 ×2 84195	3mmOリング (黒) O-ring (black) O-Ring (schwarz) Joint torique (noir)
 BC9 ×4 94392	850ベアリング Ball bearing Kugellager Roulement à billes	 BC13 ×2 19805780	3×23mmターンバックルシャフト Turnbuckle shaft Spann-Achse Biellette à pas inversés	 BC16 ×2 51048	ドライブシャフト (長) Drive shaft (long) Achswelle (lang) Arbre d'entraînement (long)	 BC19 ×8 50875	5mmアジャスター Adjuster Einstellstück Chape à rotule
 BC10 ×2 19808022	730ベアリング Ball bearing Kugellager Roulement à billes						



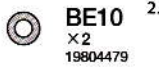
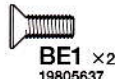

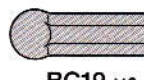

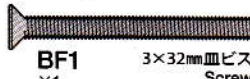

D 18~26

 BD1 ×2 19805898	3×12mm丸ビス Screw Schraube Vis	 BC3 ×4 19804310	2.6×5mmトラスビス Screw Schraube Vis	 BC14 ×2 19804647	3×38mmシャフト Shaft Achse Axe	 BD7 ×4 53974	コイルスプリング Coil spring Spiralfeder Ressort hélicoïdal
 BB2 ×5 19804159	3×10mm丸ビス Screw Schraube Vis	 BB4 ×2 19805991	3mmロックナット (薄) Lock nut (thin) Sicherungsmutter (dünn) Ecrou de blocage (fin)	 BC15 ×2 19804301	2.6×27mmシャフト Shaft Achse Axe	 BD8 ×8 50597	3mmOリング (赤) O-ring (red) O-Ring (rot) Joint torique (rouge)
 BA2 ×2 19805853	3×8mm丸ビス Screw Schraube Vis	 BD3 ×8 50588	2mmEリング E-Ring Circlip	 BD4 ×2 50883	ドライブシャフト (短) Drive shaft (short) Achswelle (kurz) Arbre d'entraînement (court)	 BD9 ×4 50600	オイルシール Oil seal Ölabdichtung Joint d'étanchéité
 BA3 ×3 19805636	3×6mm丸ビス Screw Schraube Vis	 BB8 ×2 19804205	5mmピローボール Ball connector Kugelkopf Connecteur à rotule	 BD5 ×2 51513	ホイールアクスル (長) Wheel axle (long) Rad-Achse (lang) Axe de roue (long)	 BA23 ×1 53577	ウレタンブッシュ Urethane bushing Urethan-Buchse Bague polyuréthane
 BD2 ×7 19804200	3×10mm皿ビス Screw Schraube Vis	 BB9 ×2 19804206	5mmピローボールナット Ball connector nut Kugelkopf-Mutter Ecrou-connecteur à rotule	 BD6 ×4 53601	ピストンロッド Piston rod Kolbenstange Axe de piston	 BC19 ×4 50875	5mmアジャスター Adjuster Einstellstück Chape à rotule
 BC1 ×6 19805696	3×8mm皿ビス Screw Schraube Vis	 BA12 ×2 51239	1050ベアリング Ball bearing Kugellager Roulement à billes				
		 BC13 ×2 19805780	3×23mm ターンバックルシャフト Turnbuckle shaft Spann-Achse Biellette à pas inversés				

E 27~37

 BB2 ×5 19804159	3×10mm丸ビス Screw Schraube Vis	 BE2 ×1 19804286	3×6mm皿ビス Screw Schraube Vis	 BE7 ×4 19805818	3mmワッシャー (大) Washer (large) Beilagscheibe (groß) Rondelle (grande)	 BC12 ×1 19400797	3×42mmターンバックルシャフト Turnbuckle shaft Spann-Achse Biellette à pas inversés
 BA2 ×22 19805853	3×8mm丸ビス Screw Schraube Vis	 BE3 ×1 19804394	2.6×10mmバインドビス Screw Schraube Vis	 BB6 ×6 50586	3mmワッシャー Washer Beilagscheibe Rondelle	 BE9 ×4 19805776 51444	2×9.8mmシャフト Shaft Achse Axe
 BC1 ×7 19805696	3×8mm皿ビス (黒) Screw (black) Schraube (schwarz) Vis (noir)	 BE4 ×1 50577	3×10mmタッピングビス Tapping screw Schneidschraube Vis taraudeuse	 BE8 ×4 19805557	4mmフランジロックナット Flange lock nut Sicherungsmutter Ecrou nylstop à flasque	 BE10 ×2 19804479	2.3mmOリング O-ring O-Ring Joint torique
 BE1 ×2 19805637	3×8mm皿ビス (銀) Screw (silver) Schraube (silber) Vis (chromé)	 BE5 ×1 50575	2.6×10mmタッピングビス Tapping screw Schneidschraube Vis taraudeuse	 BB8 ×1 19804205	5mmピローボール Ball connector Kugelkopf Connecteur à rotule	 BC19 ×2 50875	5mmアジャスター Adjuster Einstellstück Chape à rotule
		 BE6 ×4 50573	2×8mmタッピングビス Tapping screw Schneidschraube Vis taraudeuse	 BA12 ×4 51239	1050ベアリング Ball bearing Kugellager Roulement à billes		

工具袋 / Tool bag

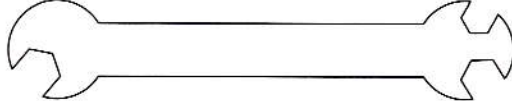
 BF1 ×1 19804203	3×32mm皿ビス Screw Schraube Vis	セラミックグリス×1 Ceramic grease 87099 Keramikfett Graisse céramique	スポンジテープ (黒・15×150mm) ...×1 Sponge tape (black) 16294011 Schaumgummi-Klebeband (schwarz) Bande mousse (noir)	<p>★予備のビス、ナット等の金具部品も入っています。 ★Extra screws and nuts are included. Use them as spares. ★Es liegen zusätzliche Schrauben und -muttern bei. Als Ersatzteile verwenden. ★Des vis et des écrous supplémentaires sont inclus. Les utiliser comme pièces de rechange.</p>
 BA2 ×2 19805853	3×8mm丸ビス Screw Schraube Vis	モリブデングリス×1 Molybdenum grease 87022 Molybdänfett Graisse de molybdène	スポンジテープ (グレー・20×100mm) ...×1 Sponge tape (gray) 16295014 Schaumgummi-Klebeband (grau) Bande mousse (gris)	
 BA6 ×4 50576	3×3mmイモネジ Grub screw Madenschraube Vis pointeau	両面テープ (黒・20×120mm) ...×1 Double-sided tape (black) 50171 Doppelklebeband (schwarz) Adhésif double face (noir)	ナイロンバンド ...×3 Nylon band 50595 Nylonband Collier en nylon	
 BF2 ×1 84189	アンテナキャップ Antenna cap Antennenkappe Capuchon d'antenne	ダストカバー (シート)×1 Dust cover (sheet) 53980 Staubschutz (Bogen) Protection anti-poussière (feuille)	 六角棒レンチ (2mm)×1 Hex wrench (2mm) 12990027 Imbusschlüssel (2mm) Clé Allen (2mm)	
 BF3 ×1 50956	7mmスナップピン Snap pin Federstift Epingle métallique	ダンパーオイル (#900・透明) ...×1 Damper oil 53445 Dämpfer-Öl Huile pour amortisseurs	 十字レンチ×1 Box wrench 50038 Steckschlüssel Clé à tube	
 BF4 ×8 51537	6mmスナップピン Snap pin Federstift Epingle métallique		 六角棒レンチ (1.5mm)×1 Hex wrench (1.5mm) 50038 Imbusschlüssel (1,5mm) Clé Allen (1,5mm)	
			 板レンチ×1 Wrench 14305026 Mutternschlüssel Clé	

AFTER MARKET SERVICE CARD

When purchasing Tamiya replacement parts, please take or send this form to your local Tamiya dealer so that the parts required can be correctly identified and supplied. Please note that specifications, availability and price are subject to change without notice.

KUNDENACHTRETEILUNGS-KARTE

Wenn Sie TAMIYA-Ersatzteile kaufen möchten, nehmen Sie bitte zur Unterstützung dieses Formular mit zu Ihrem örtlichen Fachhändler. Bezüglich der Angaben, der Lagerhaltung der Artikel und der Preise sind Änderungen vorbehalten.

SERVICE APRES-VENTE/LISTE DE PIECES DETACHEES

Afin de vous permettre de vous procurer des pièces de rechange Tamiya, amenez cette liste à votre point de vente Tamiya qui ne manquera pas de vous renseigner. Veuillez noter que les caractéristiques, disponibilité et prix peuvent changer sans avis préalable.

PARTS CODE	DESCRIPTION	PARTS CODE	DESCRIPTION	PARTS CODE	DESCRIPTION
16275076	Urethane Bumper	19808151	Steering Post (BC8 x2)	51048	Drive Shaft (Long, 42mm) (BC16 x2)
17435097	Motor w/170mm Cables	19808022	730 Ball Bearing (BC10 x4)	51079	Q Parts
19808188 *1	3x40mm Screw (BA1 x2)	19804646	5x3x2.5mm Spacer (BC11 x10)	51239 *2	1050 Ball Bearing (BA12 x4)
19805853 *4	3x8mm Screw (BA2 x5)	19400797 *2	3x42mm Turnbuckle Shaft (BC12 x1)	51290	King Pin (BC7 x4)
19805636 *2	3x6mm Screw (BA3 x2)	19805780	3x23mm Turnbuckle Shaft (BC13 x4)	51309	D Parts
19808156 *1	3x16mm Countersunk Head Screw (BA4 x2)	19804647	3x38mm Shaft (BC14 x4)	51423	Spur Gear (68T) (BA27)
19804477	2x8mm Countersunk Hex Tapping Screw (BA5 x10)	19804301	2.6x27mm Shaft (BC15 x4)	51460 *1	GV Parts (x2)
19805781	2.5mm E-Ring (BA7 x5)	19808192	Wheel Axle (Short) (BC17 x2)	51462	Differential Case & Cover (52T) (BA25 x1, BA26 x1)
19804536	5x10x0.3mm Shim (BA8 x10)	19805898	3x12mm Screw (BD1 x10)	51464	Differential Gasket (BA24 x4)
19804198	3x5.5x0.5mm Spacer (BA10 x10)	19804200	3x10mm Countersunk Head Screw (BD2 x10)	51466 *1	Gear Diff Cup Joint (BA20 x2, BA16 x2, BA22 x2, etc.)
19805672 *2	840 Ball Bearing (BA13 x2)	19805637	3x8mm Countersunk Head Screw (BE1 x4)	51501	A Parts
19808017	2x9mm Shaft (BA14 x2)	19804286	3x6mm Countersunk Head Screw (BE2 x4)	51502	B Parts
19805823	2x8mm Shaft (BA15 x4)	19804394	2.6x10mm Binding Screw (BE3 x5)	51503	C Parts
19804476	1.6x8mm Shaft (BA16 x5)	19805818	3mm Washer (Large) (BE7 x5)	51504	E Parts
13450449	Motor Plate (Blue) (BA17)	19805557	4mm Flange Lock Nut (BE8 x4)	51505	F Parts (x2)
13450451	Main Shaft (BA18)	19805776	2x9.8mm Shaft (BE9 x10)	51506	Gear Bag (BG1, BG2, BG3)
13450450 *1	Middle Shaft (BA19)	19804479	2.3mm O-Ring (BE10 x10)	51507	J & JJ Parts
19805701 *1	5mm O-Ring (BA22 x2)	19804203	3x32mm Countersunk Head Screw (BF1 x2)	51508	K & KK Parts
19805574 *1	3x18mm Screw (BB1 x2)	50038	Tool (Box Wrench, 1.5mm Hex Wrench, BA6 x4, etc.)	51509	L Parts
19804159 *1	3x10mm Screw (BB2 x10)	50171	Heat Resistant Double-Sided Tape (x5)	51511	NN Parts (x2)
19804417	3x18mm Flat Screw (BB3 x10)	50357	22T, 23T Pinion Gear (BA21 & etc.)	51512	Lower Deck
19805991	3mm Lock Nut (Thin) (BB4 x4)	50573	2x8mm Tapping Screw (BE6 x10)	51513	Drive Belt
19805896	3mm Nut (BB5 x10)	50575	2.6x10mm Tapping Screw (BE5 x5)	51537	Wheel Axle (Long) (BD5 x2)
19805684	3x12mm Screw (BB7 x2)	50576	3mm Grub Screw (BA6 x10)	53126 *1	6mm Snap Pin (BF4 x15)
19804205 *2	5mm Ball Connector (BB8 x4)	50577	3x10mm Tapping Screw (BE4 x10)	53585	1510 Ball Bearing (BA11 x2, etc.)
19804206 *1	5mm Ball Connector Nut (BB9 x4)	50586	3mm Washer (BB6 x15)	53587	3mm Shim Set (BB10 x10, etc.)
19804243	630 Ball Bearing (BB11 x2)	50588	2mm E-Ring (BD3 x15)	53969	5mm Shim Set (BA9 x10, etc.)
14318001	Long Front Damper Stay	50595	Nylon Band w/Metal Hook (x10)	53974	5x8mm Hex Ball Connector (BC5 x5)
14318002	Long Rear Damper Stay	50597	3mm O-Ring (Red) (BD8 x10)	53977	Coil Spring (BD7 x2)
19804768	Front Damper Spacer (BB12 x2)	50598 *1	V Parts (x2)	94392 *1	850 Ball Bearing (BC9 x2)
19805696 *3	3x8mm Countersunk Head Screw (BC1 x4)	50599 *1	W Parts (x2)	84195	3mm O-Ring (Black) (BC18 x10)
19808189	3x8mm Flat Screw (BC2 x5)	50600	Oil Seal (BD9 x6)		
19804310 *1	2.6x5mm Screw (BC3 x5)	50601 *1	Piston Rod (BD6 x2)		
19804194	3x10mm Screw (BC4 x2)	50875	5mm Adjuster (BC19 mm)		
19808012	5mm Ball Connector Nut (Short) (BC6 x5)	50883	Drive Shaft (Short, 39mm) (BD4 x2)		
		50956	7mm Snap Pin (BF3 x10)		

*1 Requires 2 sets for one car.
 *2 Requires 3 sets for one car.
 *3 Requires 8 sets for one car.
 *4 Requires 12 sets for one car.

部品請求について

For use in Japan only!

★部品をなくしたり、こわした方は、このステッカーが貼られたカスタマーサービス取次店でご注文いただけます。また、当社カスタマーサービスに直接ご注文する場合は、右記の方法でご注文することができます。詳しくは当社カスタマーサービスまでお問い合わせください。



①《郵便振替のご利用法》

郵便局の払込用紙の通信欄に下のカードを参考にITEM番号、スケール、製品名、部品名、部品コード、数量を必ずご記入ください。振込住所欄にはお電話番号もお書きいただき、口座番号-00810-9-1118、加入者名・(株)タミヤでお振込ください。

②《代金引換のご利用法》

パーツ代金に加えて代引き手数料 (315円) をご負担いただけます。電話またはホームページより代金引換によるご注文をお受けいたします。

③《タミヤカードのご利用法》

タミヤカードをご利用の場合、代金はご指定金融機関の口座引き落としとなります。ご注文は電話またはホームページよりお受けいたします。

《住所》 〒422-8610 静岡県駿河区思田原3-7
 株式会社タミヤ カスタマーサービス係
 《お問い合わせ電話番号》
 静岡 054-283-0003
 東京 03-3899-3765 (静岡へ自動転送)
 《カスタマーサービスアドレス》
http://tamiya.com/japan/customer/cs_top.htm



1/10 R/C XV-01 シャーシキット
 ITEM 84375 **ロングダンパー仕様**

★価格は2014年2月現在のものです。諸事情により変更となる場合があります。
 ★税込価格の税率は5%となっています。

部品名	税込価格	本体価格	部品コード
ウレタンバンパー	420円	(400円)	16275076
モーター	1,386円	(1,320円)	17435097
3x40mm丸ビス(x2)	220円	(210円)	19808188
3x8mm丸ビス(黒x5)	210円	(200円)	19805853
3x6mm丸ビス(x2)	168円	(160円)	19805636
3x16mm皿ビス(黒x2)	189円	(180円)	19808156
2x8mm六角皿タッピングビス(黒x10)	273円	(260円)	19804477
2.5mmEリング(黒x5)	210円	(200円)	19805781
5x10x0.3mmシム(x10)	378円	(360円)	19804536
3x0.5mmスベサー(銀x10)	283円	(270円)	19804198
840ベアリング(x2)	840円	(800円)	19805672
2x9mmシャフト(黒x2)	220円	(210円)	19808017
2x8mmシャフト(x4)	231円	(220円)	19805823
1.6x8mmシャフト(x5)	252円	(240円)	19804476
モータープレート(青)	1,155円	(1,100円)	13450449
メインシャフト	420円	(400円)	13450451
ミドルシャフト	399円	(380円)	13450450
5mmOリング(x2)	168円	(160円)	19805701
3x18mm丸ビス(x2)	157円	(150円)	19805574
3x10mm丸ビス(黒x10)	231円	(220円)	19804159
3x18mmフラットビス(黒x10)	294円	(280円)	19804417
3mmロックナット(薄x4)	241円	(230円)	19805991
3mmナット(黒x10)	220円	(210円)	19805896
3x12mmホロービス(x2)	157円	(150円)	19805684
5mmピローボール(黒x4)	262円	(250円)	19804205
5mmピローボールナット(黒x4)	273円	(260円)	19804206
630ベアリング(x2)	525円	(500円)	19804243
ロングフロントダンパーステー	819円	(780円)	14318001
ロングリヤダンパーステー	903円	(860円)	14318002
フロントダンパースベサー(青x2)	336円	(320円)	19804768
3x8mm皿ビス(黒x4)	189円	(180円)	19805696
3x8mmフラットビス(黒x5)	220円	(210円)	19808189
2.6x5mm トラビス(x5)	210円	(200円)	19804310
3x10mmホロービス(x2)	157円	(150円)	19804194
5mmピローボールナット(短/黒x5)	294円	(280円)	19808012
ステアリングポスト(x2)	252円	(240円)	19808151
730ベアリング(x4)	1,575円	(1,500円)	19808022
5x3x2.5mmスベサー(x10)	441円	(420円)	19804646
3x42mmターンバックルシャフト(黒x1)	262円	(250円)	19400797
3x23mmターンバックルシャフト(黒x4)	346円	(330円)	19805780
3x38mmシャフト(x4)	399円	(380円)	19804647
2.6x27mmシャフト(x4)	262円	(250円)	19804301
ホイールアクスル(短x2)	525円	(500円)	19808192
3x12mm丸ビス(黒x10)	220円	(210円)	19805898
3x10mm皿ビス(黒x10)	220円	(210円)	19804200
3x8mm皿ビス(x4)	178円	(170円)	19805637
3x6mm皿ビス(x4)	168円	(160円)	19804286
2.6x10mmバインドビス(黒x5)	273円	(260円)	19804394

3mmワッシャー(大x5)	210円	(200円)	19805818
4mmフランジロックナット(x4)	189円	(180円)	19805557
2x9.8mmシャフト(x10)	262円	(250円)	19805776
2.3mmOリング(x10)	294円	(280円)	19804479
3x32mm皿ビス(黒x2)	189円	(180円)	19804203

この他にも修理や整備のためのRCスベアパーツが発売されています。お近くの模型店店頭、または当社カスタマーサービスでお買い求め下さい。

部品名	税込価格	本体価格	送料	部品コード
SP.38 十字レンチ、六角棒レンチ(1.5mm, 2.5mm)、3mmイモネジ(x4)	210円	(200円)	120円	50038
SP.171 耐熱両面テープ	315円	(300円)	120円	50171
SP.357 22T, 23Tピニオンギヤ	367円	(350円)	120円	50357
SP.573 2x8mmタッピングビス(x10)	105円	(100円)	80円	50573
SP.575 2.6x10mmタッピングビス(x5)	105円	(100円)	80円	50575
SP.576 3x3mmイモネジ(x10)	210円	(200円)	80円	50576
SP.577 3x10mmタッピングビス(x10)	105円	(100円)	80円	50577
SP.586 3mmワッシャー(x15)	105円	(100円)	80円	50586
SP.588 2mmEリング(x15)	105円	(100円)	80円	50588
SP.595 ナイロンバンド メタルフック(x10)	157円	(150円)	80円	50595
SP.597 3mmOリング(赤x10)	157円	(150円)	80円	50597
SP.598 Vパーツ(x2)	525円	(500円)	140円	50598
SP.599 Wパーツ(x2)	525円	(500円)	140円	50599
SP.600 オイルシール(x6)	210円	(200円)	80円	50600
SP.601 ピストンロッド(x2)	157円	(150円)	80円	50601
SP.875 5mmアジャスター(x8)	210円	(200円)	90円	50875
SP.883 ドライブシャフト(短x2)	630円	(600円)	90円	50883
SP.956 7mmスナップピン(x10)	210円	(200円)	90円	50956
SP.1048 ドライブシャフト(長x2)	420円	(400円)	120円	51048
SP.1079 Qパーツ	315円	(300円)	140円	51079
SP.1239 1050ベアリング(x4)	525円	(500円)	120円	51239
SP.1290 キングピン(x4)	630円	(600円)	140円	51290
SP.1309 Dパーツ	378円	(360円)	140円	51309
SP.1423 68Tスベサーギヤ	273円	(260円)	140円	51423
SP.1460 GVパーツ(x2)	525円	(500円)	140円	51460
SP.1462 52Tギヤデフケース、ギヤデフカバー	378円	(360円)	140円	51462
SP.1464 デフガセット(x4)	210円	(200円)	140円	51464
SP.1466 デフジョイントカップ(x2)	840円	(800円)	140円	51466
SP.1501 Aパーツ	588円	(560円)	390円	51501
SP.1502 Bパーツ	588円	(560円)	140円	51502
SP.1503 Cパーツ	420円	(400円)	140円	51503
SP.1504 Eパーツ	378円	(360円)	140円	51504
SP.1505 Fパーツ(x2)	630円	(600円)	140円	51505
SP.1506 ギヤ袋誌	315円	(300円)	140円	51506
SP.1507 J, JJパーツ	483円	(460円)	140円	51507
SP.1508 K, KKパーツ	630円	(600円)	390円	51508
SP.1509 L パーツ	735円	(700円)	390円	51509
SP.1510 NNパーツ(x2)	630円	(600円)	390円	51510
SP.1511 ロフデッキ	1,890円	(1,800円)	390円	51511
SP.1512 ベルト(573サイズ)	630円	(600円)	140円	51512
SP.1513 ホイールアクスル(長x2)	483円	(460円)	140円	51513
SP.1537 6mmスナップピン(x15)	210円	(200円)	140円	51537
OP.126 1510ベアリング(x2)	1,260円	(1,200円)	120円	53126
OP.585 シム(3x0.1mm, 0.2mm, 0.3mm各x10)	420円	(400円)	90円	53585
OP.587 シム(5x0.1mm, 0.2mm, 0.3mm各x10)	420円	(400円)	90円	53587
OP.969 5x8mm六角ピローボール(x5)	735円	(700円)	90円	53969
OP.974 コイルスプリング(白/青x2)	945円	(900円)	140円	53974
AO-1012 850ベアリング(x2)	630円	(600円)	90円	94392
AO-5042 3mmOリング(黒x10)	105円	(100円)	140円	84195

《送料について》送料が表示されている部品は、送料が別に必要です。部品を2個以上ご注文の場合、最も高い送料(1個分)だけで結構です。部品の合計が5,000円を超える場合、送料はサービスとなります。