

HOP-UP OPTIONS

ホップアップオプションズ OP.1083

TA05&TA05-IFS

軽量ショートリバーシブルサスセット



TA05 & TA05-IFS SHORT REVERSIBLE SUSPENSION SET

注意

★工具の使用には十分注意してください。特にナイフ、ニッパーなどの刃物によるケガや事故に注意してください。
 ★接着剤や塗料は使用する前にそれぞれの注意書きをよく読み、指示に従って正しく使用し、使用する時は換気に十分注意してください。
 ★小さなお子様のいる場所での作業はしないでください。部品やビニール袋を口に入れての窒息など危険な状況が考えられます。

CAUTION

★Keep out of reach of small children. Children must not be allowed to put any parts in their mouths, or pull vinyl bags over their heads.
 ★Read and fully understand the instructions prior to commencing assembly. The supervising adult should also read the instructions if a child is assembling the kit.
 ★When assembling this kit, tools including knives are used. Extra care should be taken to prevent personal injury.

C部品(フロントアップライト)	1枚	4mmアジャスター	2個	3×10mmホロービス	8本	3×0.7mmスペーサー	2個
D部品(サスアーム)	2枚	5mmアジャスター	6個	5mmビローボール(黒)	10個	3×0.5mmスペーサー	8個
E部品(リヤアップライト)	1枚	2.6×22mmシャフト	2本	3×10mm六角皿ビス	2本	5×1.5mmスペーサー	4個
F部品(ハブキャリア)	1枚	2.6×25mmシャフト	2本	3×10mm皿ビス	2本	1050ペアリング	8個
ホイールアクスル	4個	5×9mm六角ビローボール	2個	1mmホイールスペーサー	4個	5×0.1mmシム	10枚
クロススパイダー	4個	4.6×4.7mmフランジパイプ	2個	0.5mmホイールスペーサー	4個	3×0.1mmシム(調整用)	10枚
2×9.8mmシャフト	4本	4.5×3.5mmフランジパイプ	2個	3×3mmスペーサー	8個	アルミホイールハブ	4個
2×10mmシャフト	4本	1.6×4mmキャップスクルー	4本	3×2mmスペーサー	4個	六角棒レンチ(1.5mm)	1本
3×2.5mmイモネジ(黒)	4個	3×8mmホロービス	2本	3×1mmスペーサー	4個	3×3mmイモネジ	4個

■ご使用にあたっての注意

Caution when using this set

このセットにはスイングシャフトは含まれません。ご使用のシャーシ、OPアルミサスマウントに合わせて、適切なものをお求めください。また、アルミサスマウントを使用して様々なセッティングを施すと、最適なシャフトの長さが変化します。その場合は、別売のスイングシャフトに交換してください。

★Swing shafts are not included in this set. Purchase suitable swing shafts according to the chassis you use.

★Settings using optional aluminum suspension mounts may alter suitable swing shaft lengths. In such cases separately sold optional swing shafts are required.

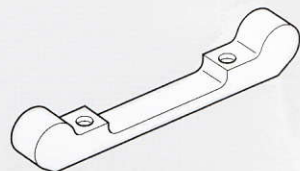

1 《スタビライザージョイント》 Stabilizer joints

★この部分の部品はセットに含まれません。
 ★Shaded parts are not included in set.

《5mmアジャスター》
Adjuster

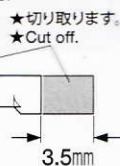

《R》 《L》

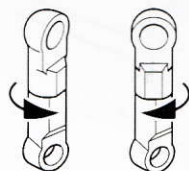

《フロント》
Front

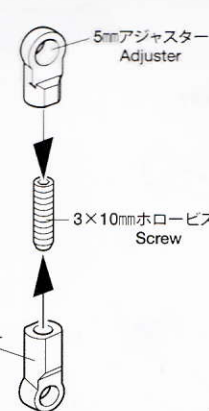

★2個作ります。
★Make 2.

《リヤ》
Rear

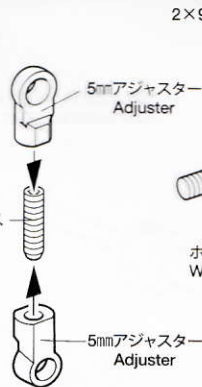

★2個作ります。
★Make 2.

2 《ユニバーサルシャフト》 Universal shafts

★4個作ります。
★Make 4.

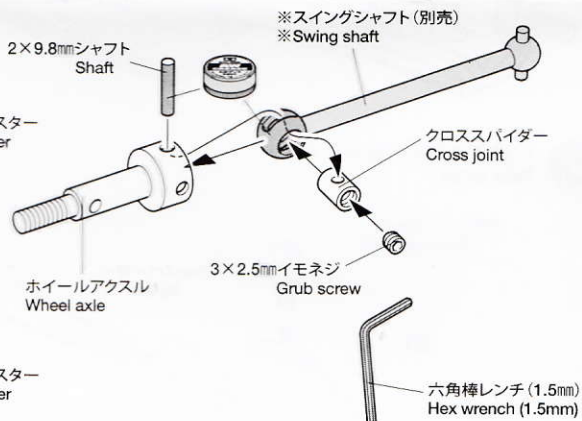

3 《フロントアクスルの組み立て》
Front axles

《R》

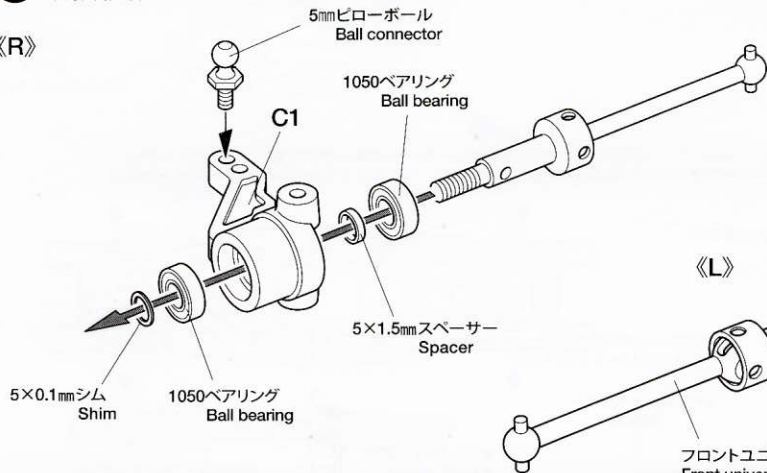

4 《フロントアクスルの取り付け》
Attaching front axles

アルミホイールハブ
Aluminum wheel hub

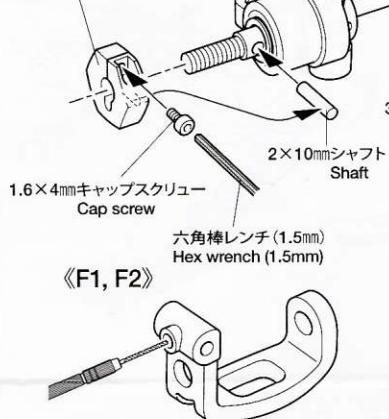

★2.5mmドリルを通します。
★Make 2.5mm hole as shown.

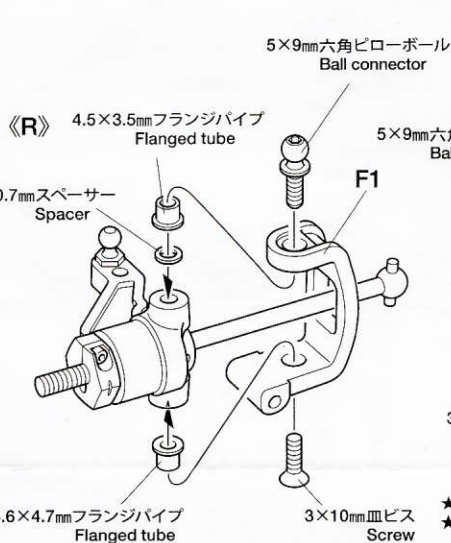

《L》

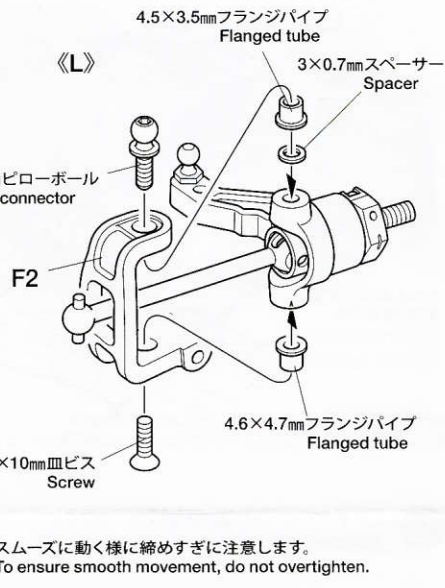

★スムーズに動く様に締めすぎに注意します。
★To ensure smooth movement, do not overtighten.

5 《フロントアームの組み立て》

Front arms

★3mmの穴を半分まであけます。
★Widen hole with 3mm drill as shown.
Do not drill through other side.

★3×10mmホロービスを図の位置まで
ネジ込んでおいてください。
★Screw in as shown.

★ササアームはリバーシブルタイプです。5mmビローボールの取り付け位置に注意してください。
★Reversible suspension arms included. Check the positions of BB13 (5mm ball connector) carefully.

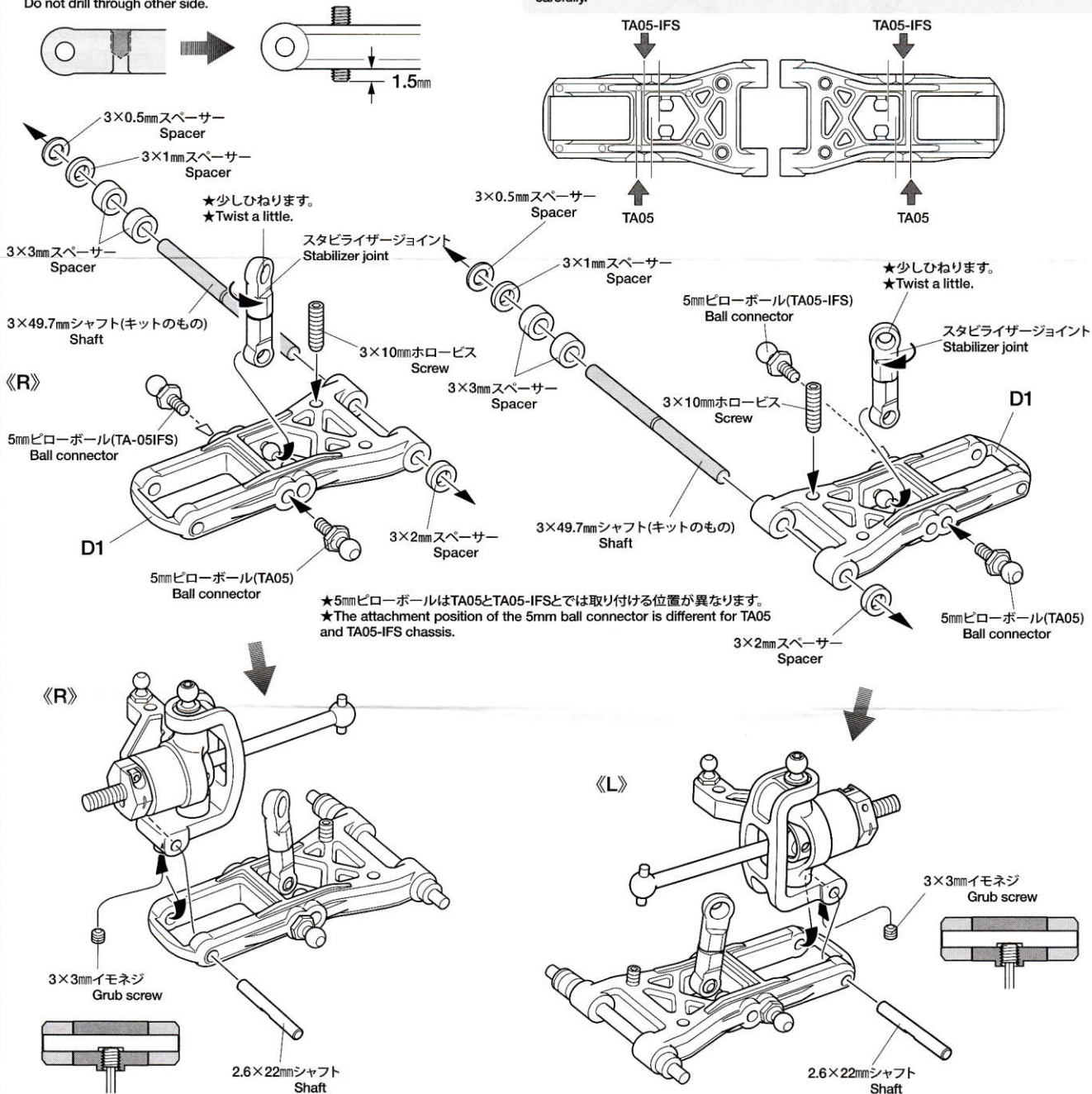

6

《フロントアームの取り付け》 Attaching front arms

《TA05シャーシ》
TA05 chassis

★12mmに変更したステアリングロッド
★Steering rod with 12mm space.

(ステアリングロッド)
Steering rod

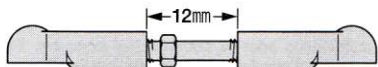

(フロントアッパーアーム)
Front upper arm

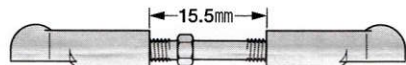

★アームの取り付けクリアランスは、3×0.1mmシムで調整します。
★Use 3x0.1mm shims for adjusting arm clearance.

《TA05-IFSシャーシ》
TA05-IFS chassis

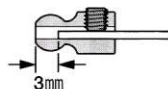
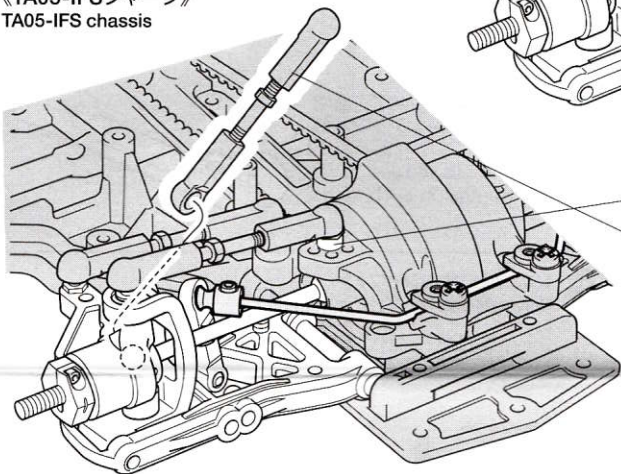

OP. 842 TA05スタビライザーセット (F/R)
53842 TA05 Stabilizer Set (F&R)

★15.5mmに変更したフロントアッパーアーム
★Front upper arm with 15.5mm space.

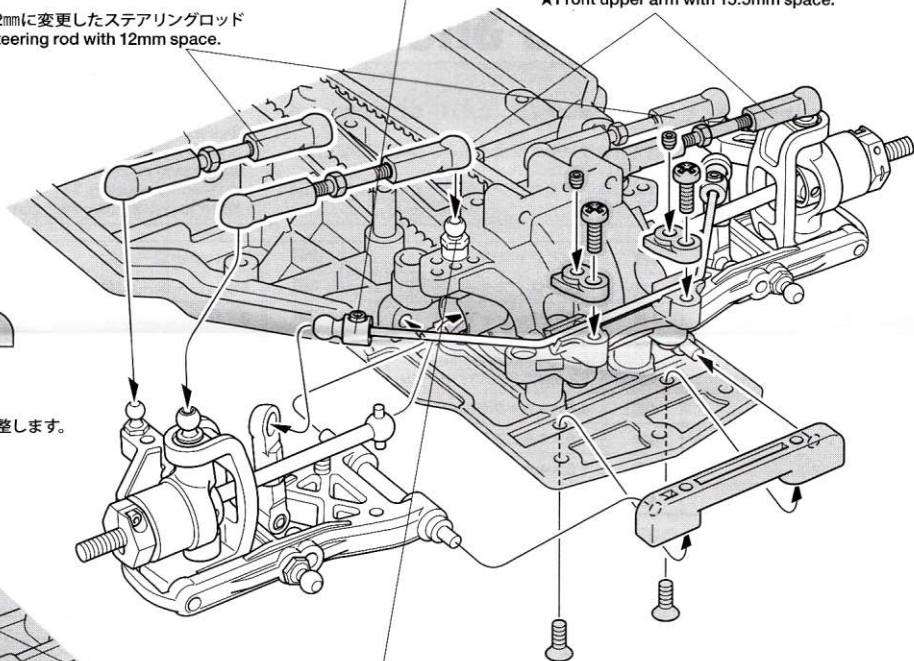

★TA05とTA05-IFSともにシャーシ側のフロントアッパーアーム取り付け部の位置を図のように直してから取り付けてください。
★Attach front upper arms for TA05 and TA05-IFS as shown.

★13.5mmに変更したプッシュロッド
★Steering rod with 13.5mm space.

(プッシュロッド)
Push rod

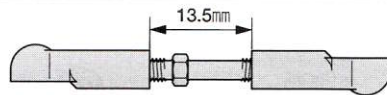

7 《リアアクスルの組み立て》 Rear axles

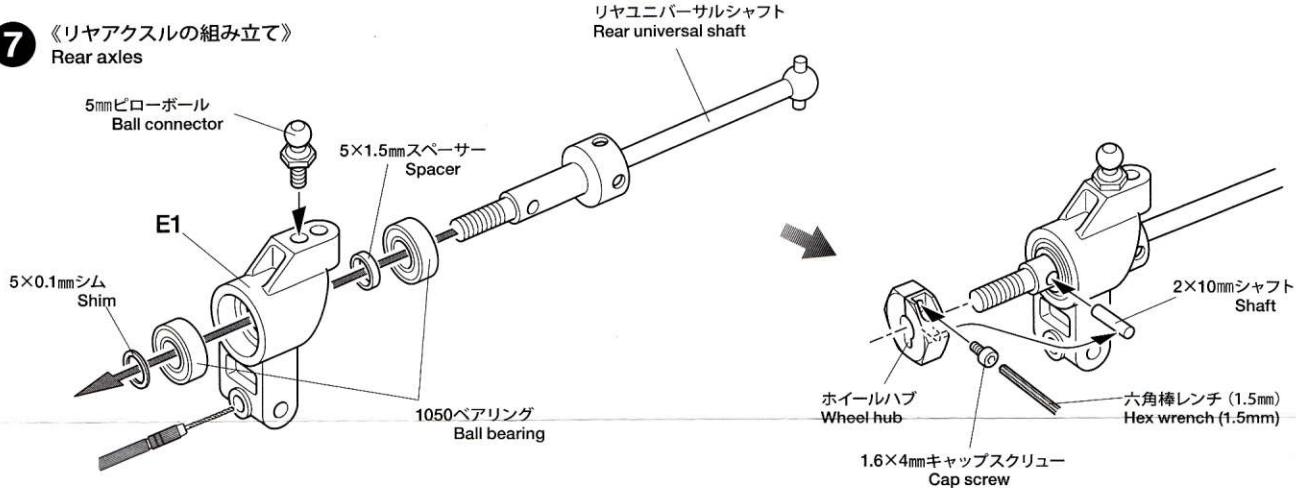

- ★2.5mmドリルを通します。
- ★Make 2.5mm hole as shown.

8 《リアアームの組み立て》 Rear arms

★ササアームはリバーシブルタイプです。5mmピローボールの取り付け位置に注意してください。
★Suspension arms are reversible type. Check the positions of 5mm ball connector carefully.

- ★3mmの穴を半分まであけます。
- ★Widen hole with 3mm drill as shown.
Do not drill through other side.

- ★3×10mmホロービスを図の位置までネジ込んでおいてください。
- ★Screw in as shown.

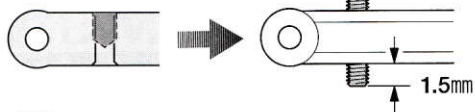

《L》

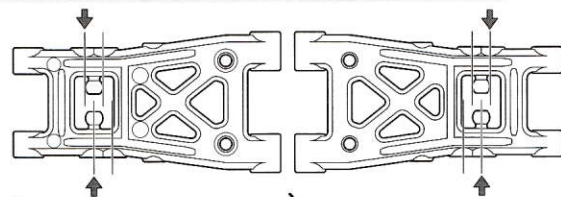
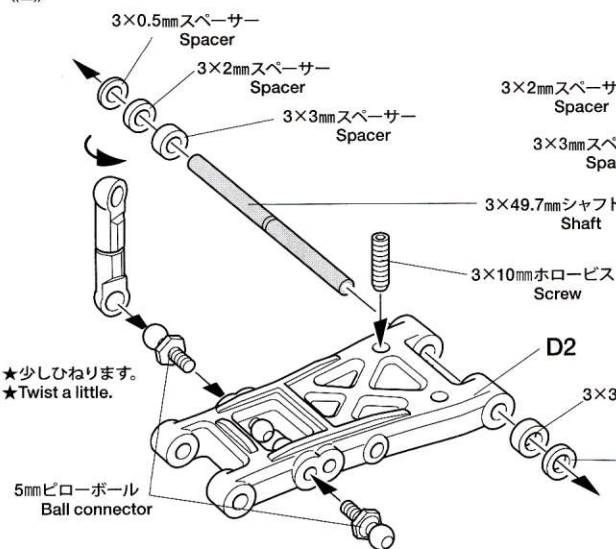

- ★少しひねります。
- ★Twist a little.

《R》

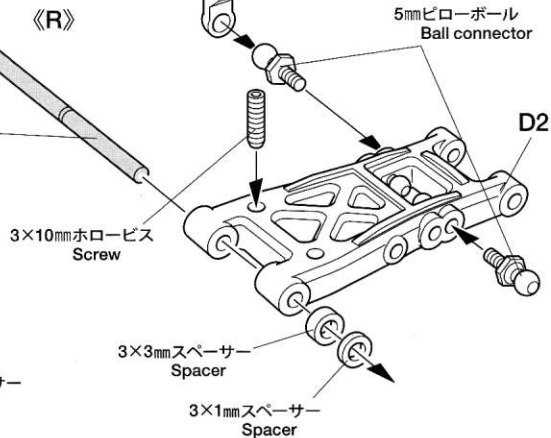

9 《リアアクスルの取り付け》
Attaching rear axles

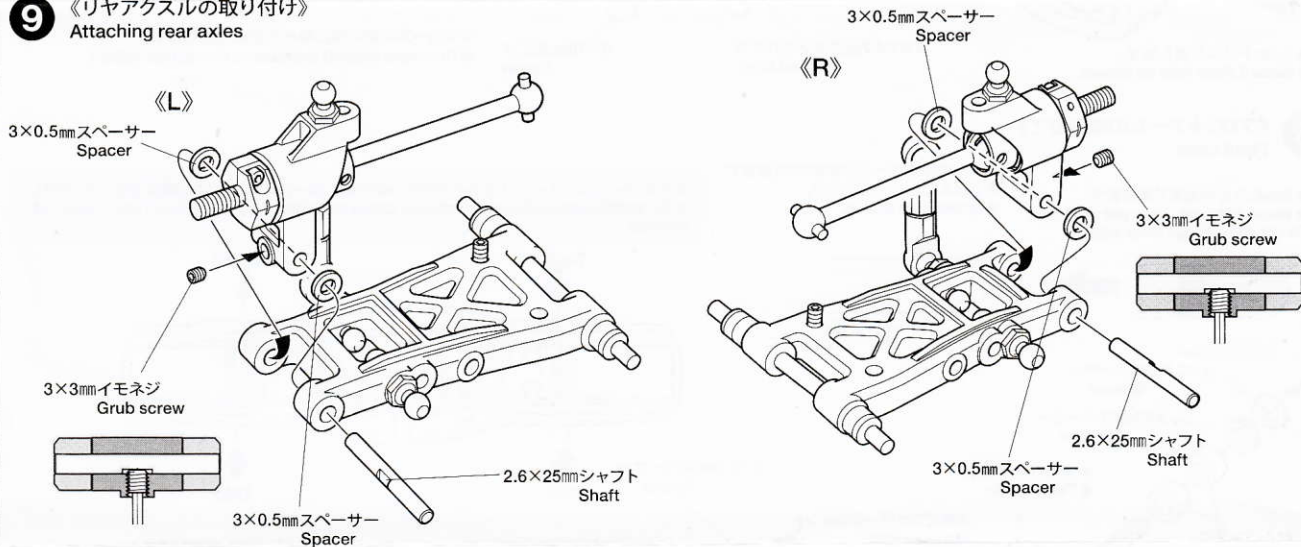

10 《リアアームの取り付け》
Attaching rear arms

《TA05、TA05-IFSシャーシ》
TA05 or TA05-IFS chassis

★17mmに変更したリアアッパーアーム
★Rear upper arm with 17mm space.

(リアアッパーアーム)
Rear upper arm

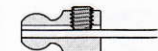

OP. 842 TA05スタビライザーセット (F/R)
53842 TA05 Stabilizer Set (F&R)

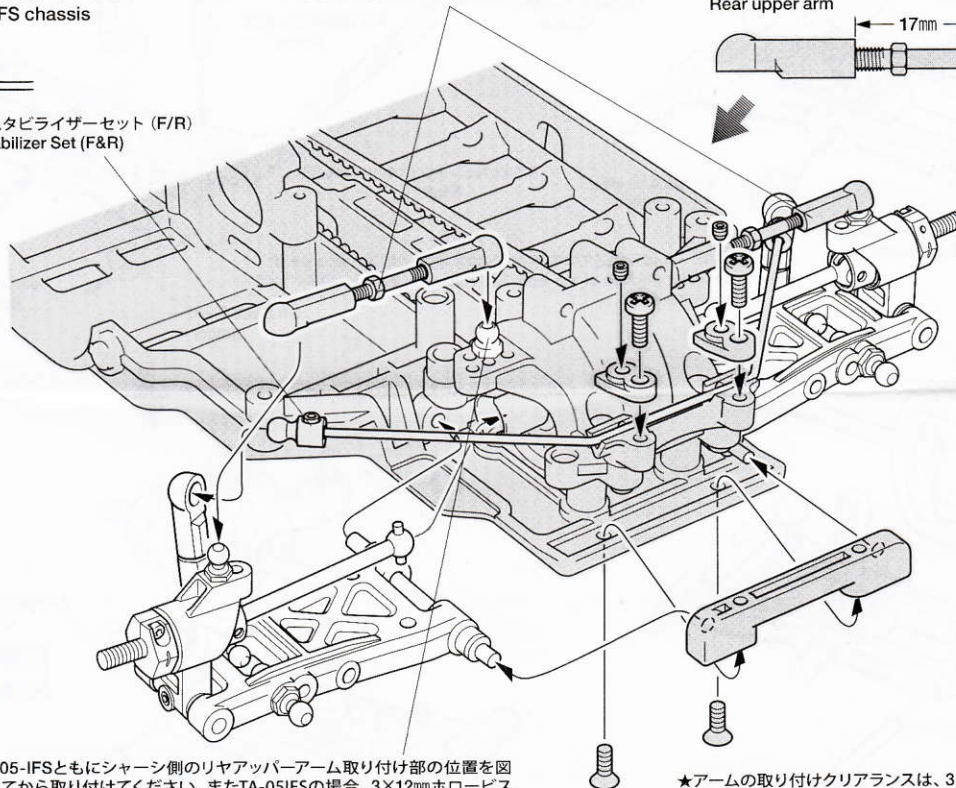
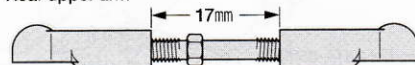

★TA05とTA05-IFSともにシャーシ側のリアアッパーアーム取り付け部の位置を図のように直してから取り付けてください。またTA-05IFSの場合、3x12mmホロービスを3x8mmホロービスに交換してください。
★Attach rear upper arms for TA05 as shown. Additionally, in the case of TA05-IFS, replace 3x12mm screw with 3x8mm screw.

★アームの取り付けクリアランスは、3x0.1mmシムで調整します。
★Use 3x0.1mm shims for adjusting arm clearance.