

HOP-UP OPTIONS



TRF DAMPER SET (FLUORINE COAT/4 pcs.)

ホップアップオプションズ

TRFダンパー4本セット(フッ素コート仕様)

注意

- 工具の使用には十分注意してください。特にニッパーやナイフなど刃物によるケガや事故に注意してください。
- オイルが誤って目や口に入ったときは、すぐに大量の水で洗い流し、医師に相談してください。
- 小さなお子様のいる場所での作業はしないでください。工具にさわったり、パーツやビニール袋の飲み込みによる窒息など危険な状況が考えられます。

CAUTION

- When assembling these parts, tools including knives are used. Extra care should be taken to prevent personal injury.
- Damper oil must not be inhaled or ingested. Keep away from eyes and skin. If accidental exposure occurs, immediately flush with water and seek medical attention.
- Keep out of reach of small children. Children must not be allowed to put any parts or packaging material in their mouths.

シリンダー (シリンダー、キャップ、ナット、エンド)	4個	ロッドガイド	4個
V部品	4枚	シリコンOリング	4個
コイルスプリング	4個	3mmOリング	8個
ピストンロッド	4本	2mmEリング	8枚
ピストン (2つ穴、3つ穴)	各4個	オイルシール	4個
スペーサー	4個	ウレタンブッシュ	4個
ダンパーリテーナー	4個	5mmピローボール	8個

1 シリンダー、ピストンロッドの組み立て DAMPER CYLINDER・PISTON ROD

《シリンダー》 ★分解します。
Damper cylinder ★Disassemble.

シリンダーキャップ
Cylinder cap

《ピストンロッド》
Piston rod

2mmEリング
E-ring

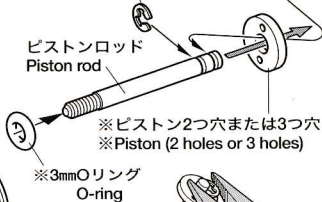
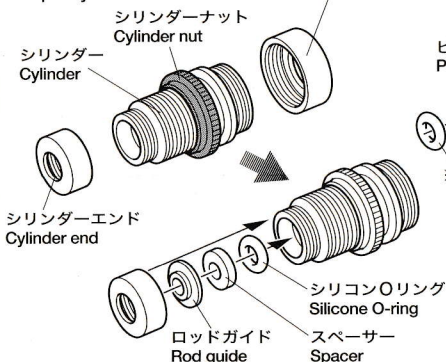

★Eリングはラジオペンチで押し込みます。
★Snap on as shown.

2 ピストンロッドの取り付け ATTACHING PISTON ROD

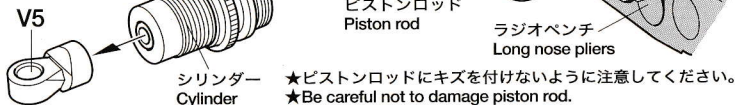

3 ダンパーオイルの入れ方 DAMPER OIL

★ダンパーオイルは別にお求めください。
★Damper oil is not included in set.

1.ピストンを下にさげてオイルを入れ、ゆっくりピストンを上下させてオイル中の気泡を抜きます。

1.Pull down piston and pour oil into cylinder. Remove air bubbles by moving piston up and down.

2.気泡が抜けたらオイルをいっぱいに入れ、オイルシールをはめ込みます。あふれたオイルはティッシュペーパーできれいに拭き取ってください。

2.Attach oil seal and absorb oil overflow with tissue paper.

3.V9とオイルシールの間にウレタンブッシュを挟んで押しつけ、シリンダーキャップをいっぱいまでネジ込みます。

3.Put urethane bushing between V9 and oil seal. Then, tighten up cylinder cap.

※ダンパーオイル (別売)
※Damper oil (available separately)

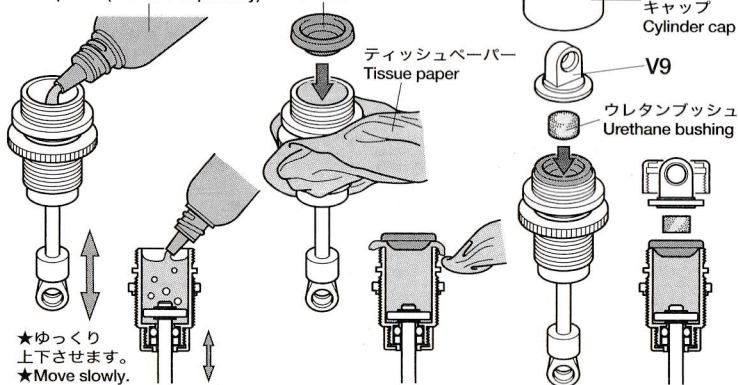

★ゆっくり上下させます。
★Move slowly.

4 スプリングの取り付け ATTACHING SPRING

★4個作ります。
★Make 4.

ダンパーリテーナー
Damper retainer

★コイルスプリングをちぢめてダンパーリテーナーを取り付けます。
★Compress spring to attach Damper retainer.

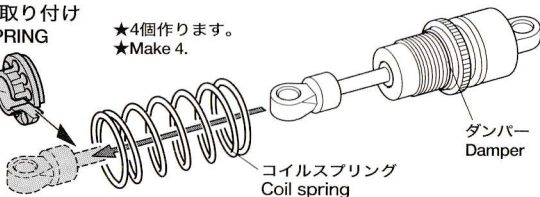

5 シリンダーナットの調整 CYLINDER NUT ADJUSTMENT

★シリンダーナットを回してスプリングの硬さを調整します。
★Adjust spring tension by rotating cylinder nut.

シリンダーナット
Cylinder nut

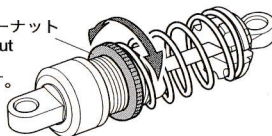

★5mmビローボールはダンパーをシャーシに取り付ける時にお使いください。
★Use 5mm ball connector when attaching damper to chassis.

★使用するシャーシに合わせて※の部品(ダンパーオイルの粘度、ピストンの穴数、Oリング数)を選択してください。

★Select damper oil, number of piston hole and number of O-rings to match to your chassis.

車種 Chassis	TB EVO TB EVO II TA04	414M	TL-01	TB-01	ロングサスアーム装着車 With long sus. arm	
					TL-01	TB-01
オイル粘度 Damper oil	#400	#400	#400	#600	#600	#600
ピストン穴数 Piston holes	2穴 two	3穴 three	3穴 three	2穴 two	2穴 two	2穴 two
Oリング数 O-ring	無し none	無し none	1コ one	1コ one	1コ one	無し none